

Zweischalen-Bahn- und Gleisbaugreifer

DC-RB

Baggergewichtsklasse (t): 13-20
 Tragfähigkeit (t): 4 Greifer/ 10 Drehwerk
 Betriebsdruck (bar): 320 Greifen / 140 Drehen

Schüttgewicht bis (t/m³): 3
 Schließkraft max. (kN): 42

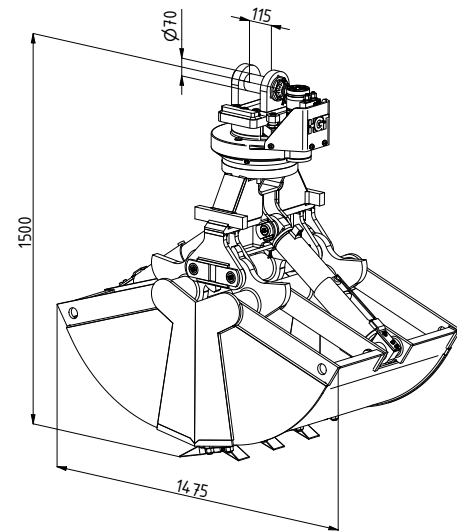
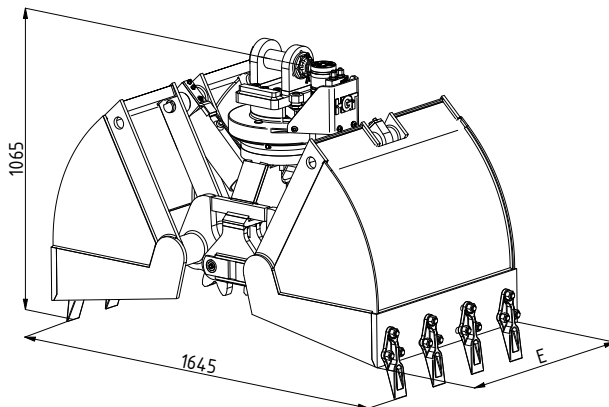

Typ	Inhalt - SAE (l)	Gewicht (kg)	Schnittbreite E (mm)	Anzahl Zähne
DC-RB-600	350	700	620	5
DC-RB-700	400	730	700	7
DC-RB-800	450	760	800	7
DC-RB-900	500	790	900	9
DC-RB-1000	550	820	1000	9

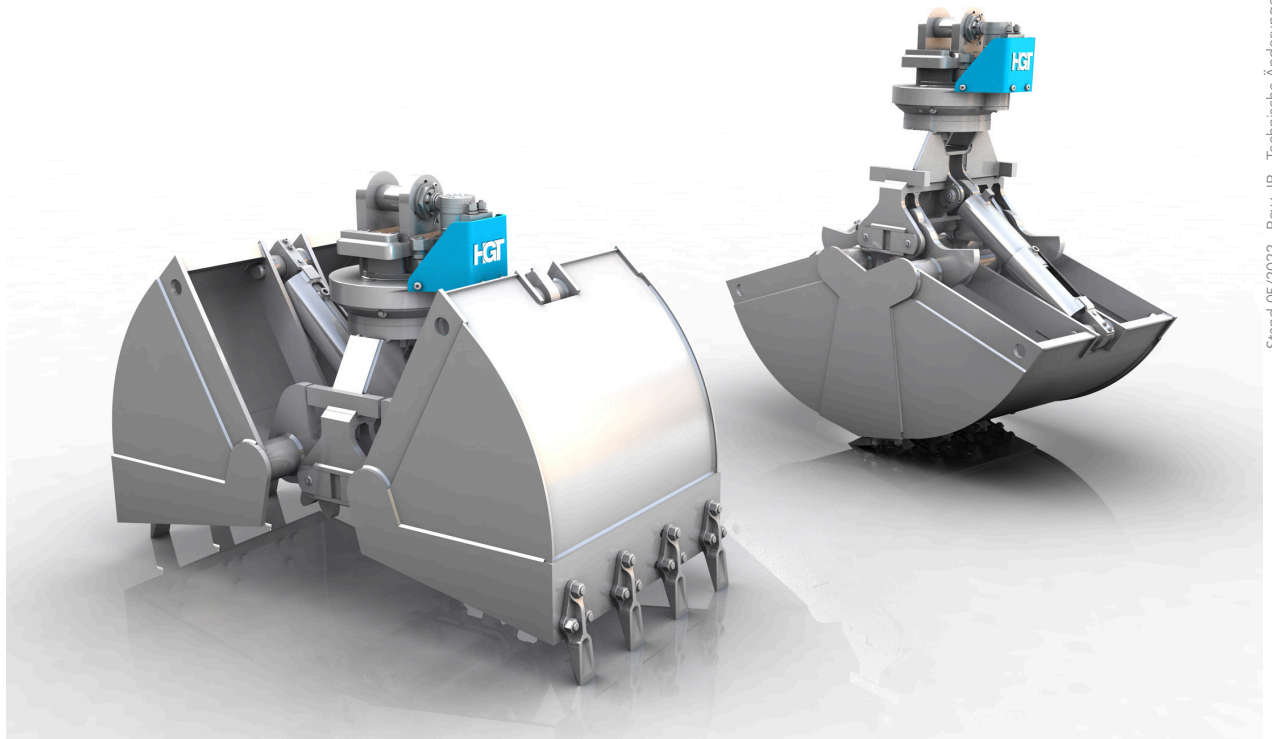

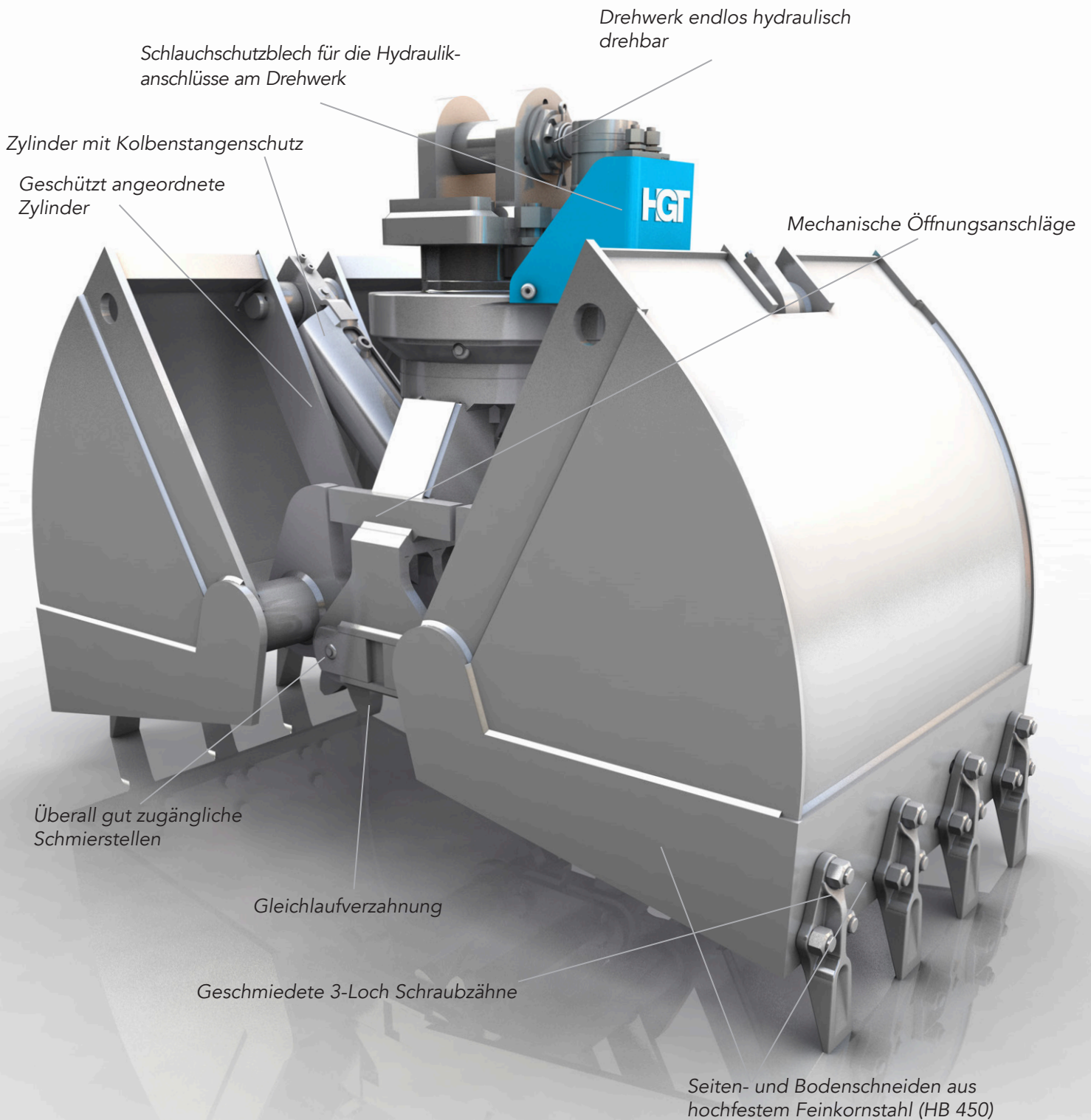

Die spezielle Baureihe für den Bahn- und Gleisbau, optimiert für den Einsatz am 2-Wege-Mobilbagger. Geringe Bauhöhe, angepasste Öffnungsweite, bei max. Schließkräften.