

Baureihe DCS-RT



Zweischalengreifer-Tiltrotator

DCS-RT-2

Baggergewichtsklasse (t): 5-9
Tragfähigkeit Greifer (t): 3
Betriebsdruck (bar): 350

Schüttgewicht bis (t/m³): 2
Schließkraft max. (kN): 32

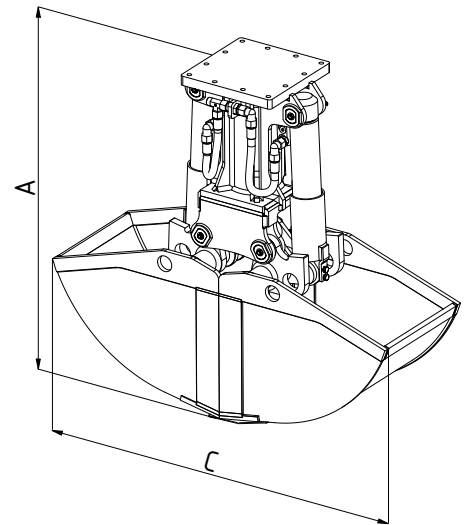
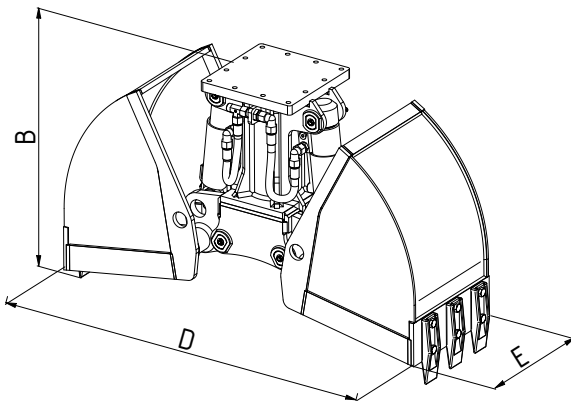

Typ	Inhalt - SAE (l)	Anzahl Zähne	Gewicht (kg)	Abmessungen (mm)				
				A	B	C	D	E
DCS-RT-2-400	120	5	270	1056	712	1180	1235	400
DCS-RT-2-500	150	5	290	1056	712	1180	1235	500
DCS-RT-2-600	180	5	310	1056	712	1180	1235	600





Vielfältig einsetzbarer Greifer für unterschiedlichste Einsätze und Handling unterschiedlichster Materialien, wie z. B. Abbruch / Abbruchsartierung, Sortierung von Bauschutt, Verladung und Sortierung von Recyclingmaterialien.