

Baureihe DCS-RW



Zweischalen-Bahn- und Gleisbaugreifer

DCS-RW

Baggergewichtsklasse (t): 13-21
Tragfähigkeit (t): Greifer: 4 / Drehwerk: 10
Betriebsdruck (bar): 350 Greifen / 140 Drehen

Schüttgewicht bis (t/m³): 3
Schließkraft max. (kN): 94

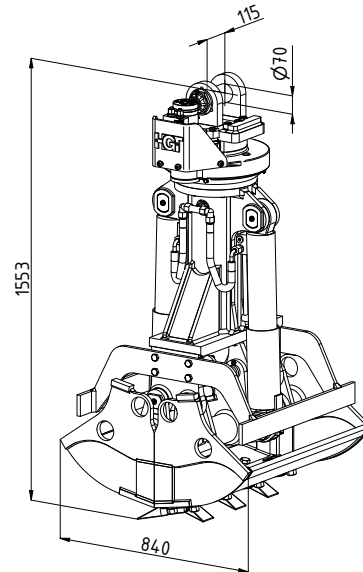
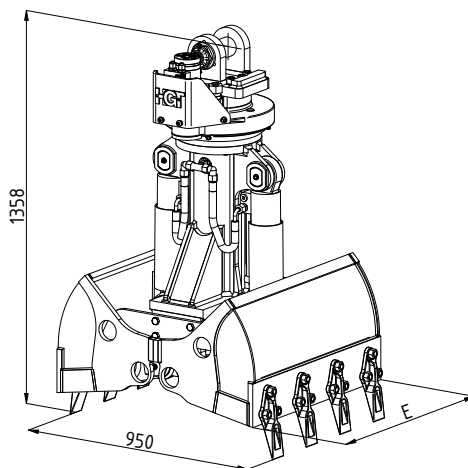

Typ	Inhalt - SAE (l)	Gewicht (kg)	Schnittbreite E (mm)	Anzahl Zähne
DCS-RW-800	120	700	800	7



Anschlussstück für kardani-
sche Greiferaufhängung

Drehwerk endlos hydraulisch drehbar

Schlauchsenschutzblech für die Hydraulikan-
schlüsse am Drehwerk

HGT

Zylinder mit Gelenklager

Überall gut zugängliche
Schmierstellen

Zylinder mit Kolbenstangenschutz

Mechanische Öffnungsanschläge

Seiten- und Bodenschneiden
aus hochfestem Feinkorn-
stahl (HB 450)

Gleichlauflenkung

Geschmiedete 3-Loch Schraubzähne



Die spezielle Baureihe für den Bahn- und Gleisbau,
optimiert für den Einsatz am 2-Wege-Mobilbagger.
Geringe Bauhöhe, angepasste Öffnungsweite, bei max.
Schließkräften.