

Baureihe DCS



Zweischalen-Tiefbaugreifer

DCS1.5

Baggergewichtsklasse (t): 5-9
Tragfähigkeit (t): Greifer: 2 / Drehwerk 2,5
Betriebsdruck (bar): 300 Greifen / 250 Drehen

Schüttgewicht bis (t/m³): 2
Schließkraft max. (kN) 32

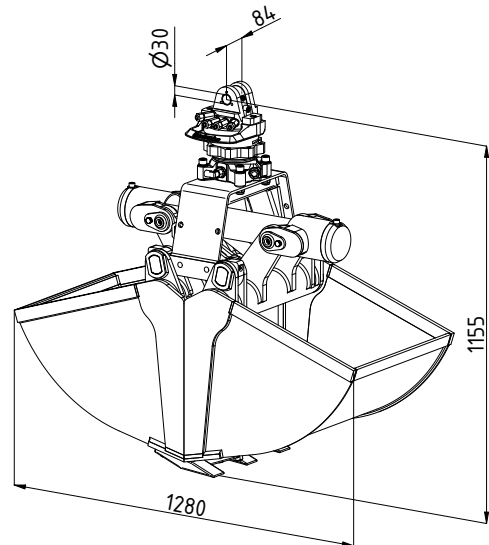
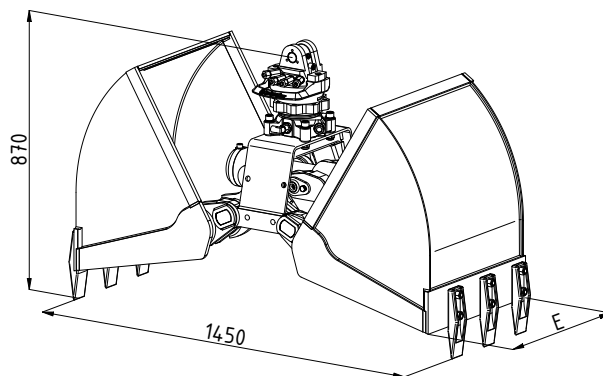

Typ	Inhalt - SAE (l)	Gewicht (kg)	Schnittbreite E (mm)	Anzahl Zähne
DCS1.5-550	275	270	550	6
DCS1.5-650	325	305	650	6
DCS1.5-800	400	335	800	8

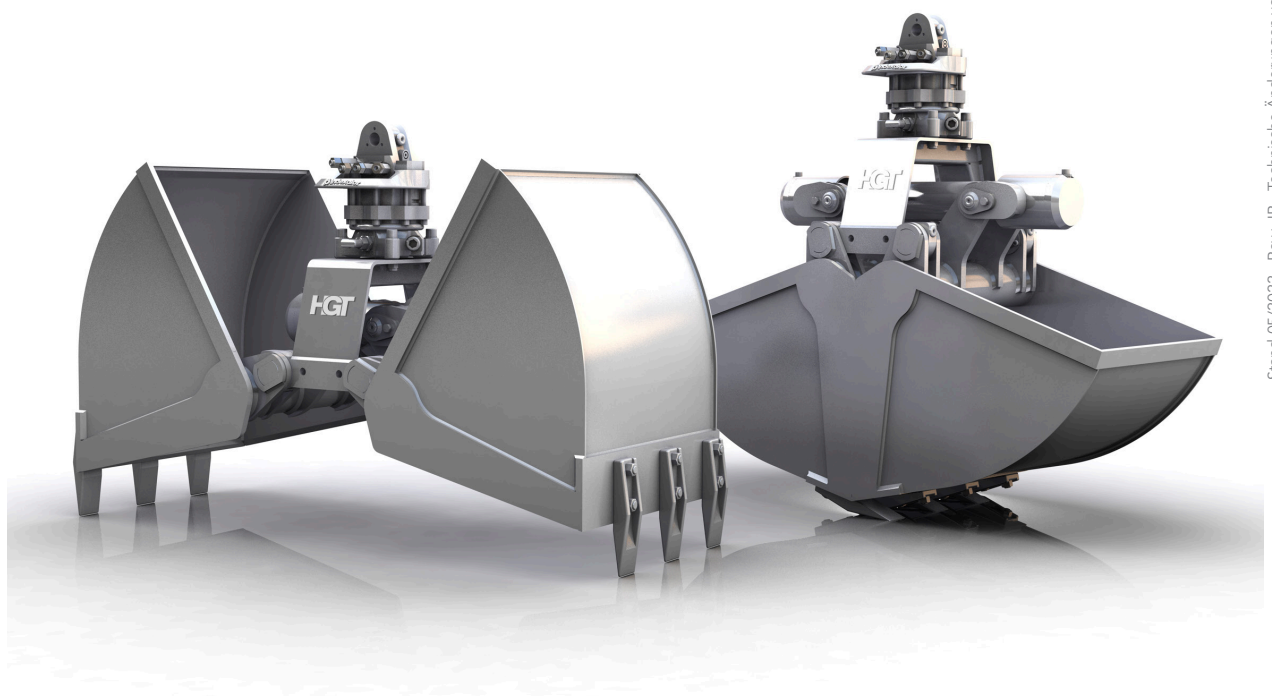

Anschlussstück für kardanische Greiferaufhängung (PB)

Drehwerk endlos hydraulisch drehbar

Schlauchschutzbügel für die Hydraulikanschlüsse am Drehwerk

Überall gut zugängliche Schmierstellen

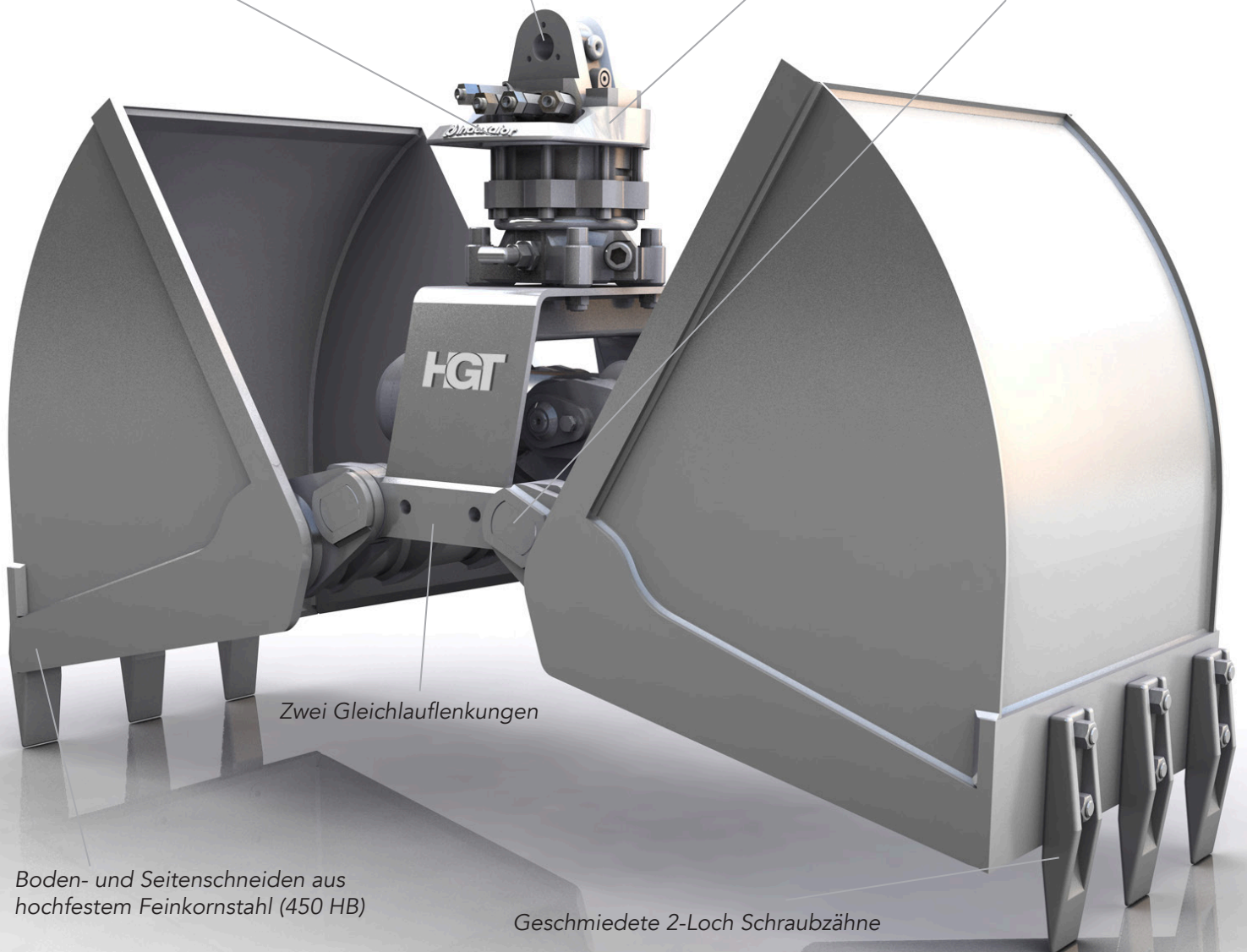

Zwei Gleichlauflenkungen

Boden- und Seitenschneiden aus hochfestem Feinkornstahl (450 HB)

Geschmiedete 2-Loch Schraubzähne

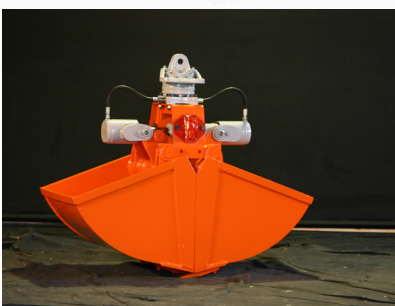

Vielseitiger Tiefbaugreifer für den typischen Hydraulikbaggerbetrieb, wie z.B.: Ausschachten und Ausbaggern von gewachsenen Böden, Ziehen von Gräben und Kabelschächten, Verladen von Erde, Kies und Sand.