

Baureihe DCS-R



Runschallengreifer

# DCS2-R

Baggergewichtsklasse (t): 5-9

Tragfähigkeit (t): 2 Greifer / 2,5 Drehwerk

Betriebsdruck (bar): 300 Greifen / 250 Drehen

Schüttgewicht bis (t/m³): 2

Schließkraft max. (kN): 27

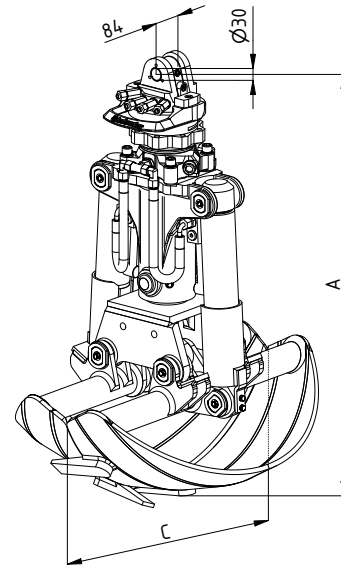
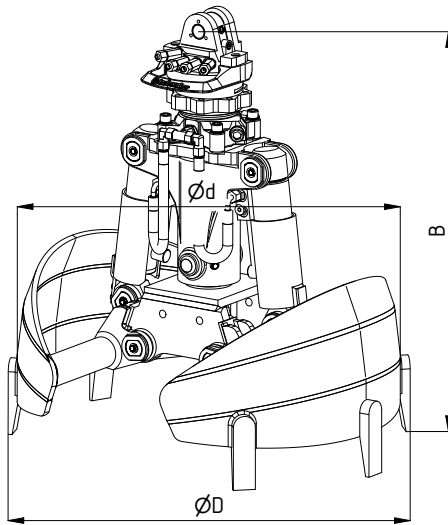

Typ	Inhalt (l)	Gewicht (kg)	Anzahl der Zähne	Abmessungen (mm)				
				A	B	C	Ød	ØD
DCS2-700-R	17	185	-	980	865	635	700	-
DCS2-750-R	17	193	3	1025	955	635	700	750
DCS2-800-R	21	200	3	1050	960	680	750	800
DCS2-900-R	35	220	5	1105	965	800	850	900
DCS2-1000-R	60	247	7	1150	975	905	950	1000

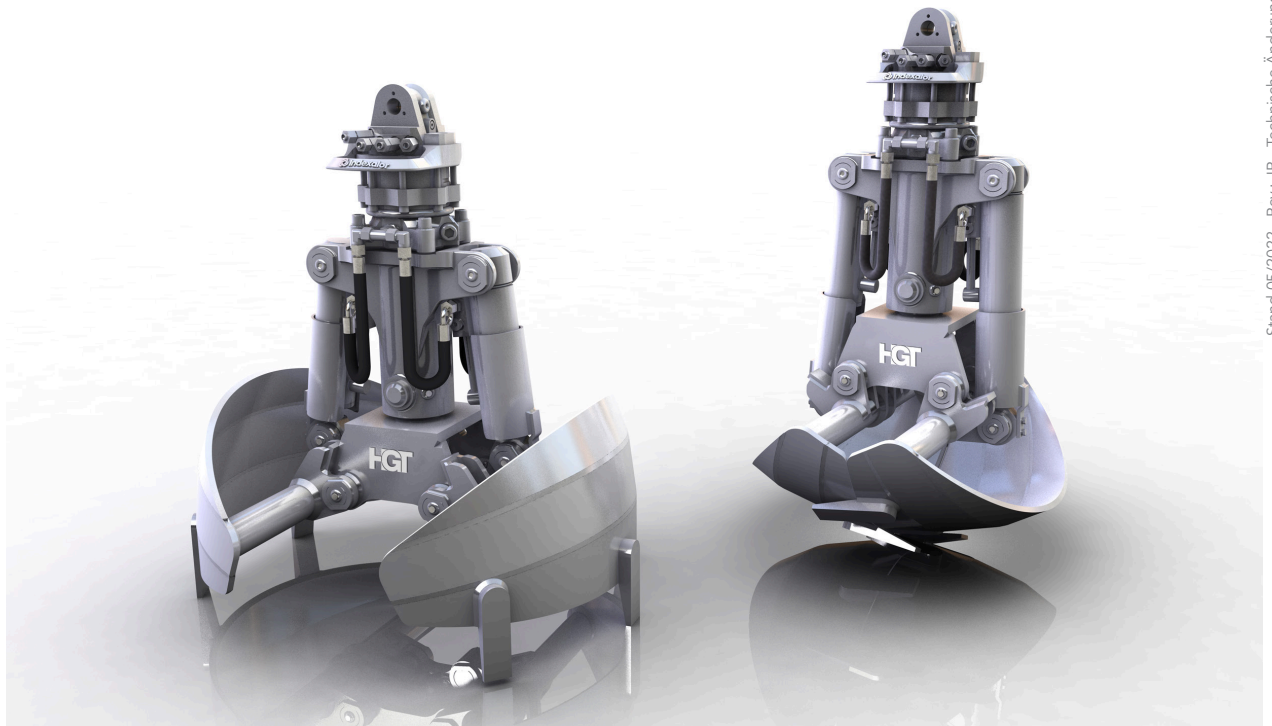

Schlauchschiebung für die Hydraulikan-  
schlüsse am Drehwerk

Anschlussstück für kardanische  
Greiferaufhängung

Drehwerk endlos hydraulisch drehbar

Zylinder mit Gelenklagern

Zylinder mit Kolbenstangenschutz

Schalen mit Schalenträger durch  
3-Punkt-Stecksystem innerhalb der  
gesamten Baureihe austauschbar

Überall gut zugängliche  
Schmierstellen

Gleichlauflenkung

Bodenschneiden aus HB 450

Geschweißte Hardox-Zähne

Spezieller Greifer für den Hydraulikbaggerbetrieb, wie  
z.B. Ausbaggern von Tiefschächten und dem Einsatz im  
Fundamentbau.

