

Baureihe DG



Zweischalen-Abbruchgreifer

DG6

Baggergewichtsklasse (t): 29-40
Inhalt (l): 950

Betriebsdruck (bar): 350 Greifen / 140 Drehen
Klemmkraft (kN): 75

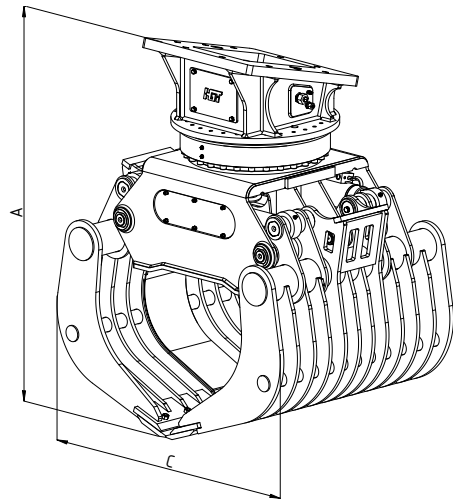
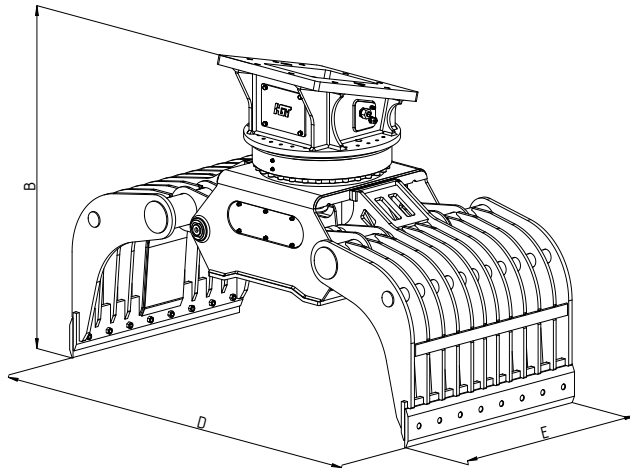

Typ	Tragfähigkeit Greifer max. (t)	Tragf. Drehwerk max. (t)	Gewicht o. Adapterplatte (kg)	Abmessungen (mm)				
				A	B	C	D	E
DG6	8	30	2180	1820	1625	1535	2500	1230

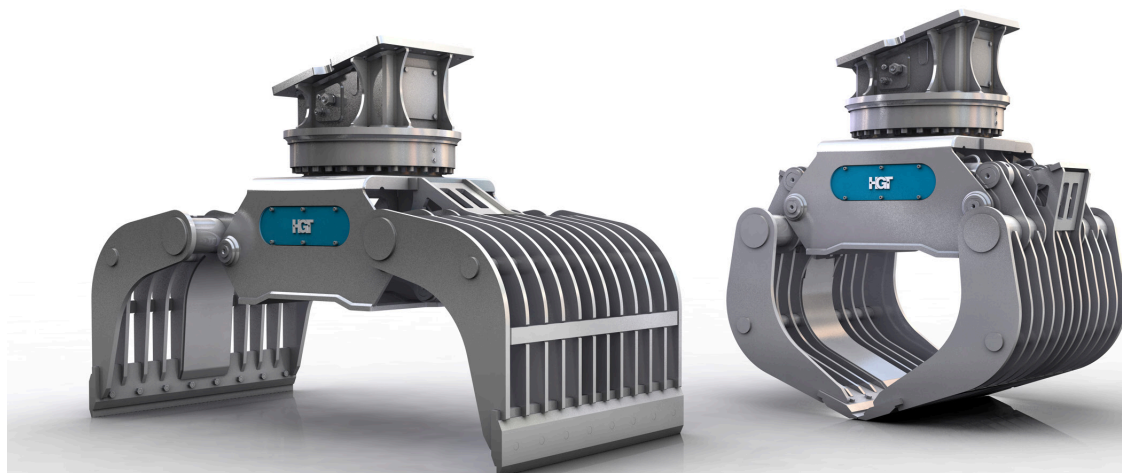

Hydraulikanschlüsse seitlich

Hydraulisches Drehwerk mit hochtragenden Axial- und Radiallagerungen

Drehwerk für den positionierbaren Einsatz vorgesehen

Schalen aus hochfestem Feinkornstahl (450 HB)

Flache kompakte Bauweise – Greiferhydraulik und Gleichlauflenkung geschützt in der Traverse angeordnet



Überall gut zugängliche Schmierstellen

Mechanische Öffnungs- und Schließanschläge

Geschraubte Wendewechselsmesser aus hochfestem Feinkornstahl (500 HB)



Vielfältig einsetzbarer Greifer für unterschiedlichste Einsätze und Handling unterschiedlichster Materialien, wie z. B. Abbruch / Abbruchsortierung, Sortierung von Bauschutt, Verladung und Sortierung von Recyclingmaterialien.