

Baureihe TG, TGR und FTG



Zweischalen-Holz-Verladegreifer

FTG4.6

Baggergewichtsklasse (t): 35-60

Tragfähigkeit (t): Greifer: 10 / Drehwerk: 15

Betriebsdruck (bar): 350 Greifen / 140 Drehen

Drehzahl (U/min): 10

Stammlänge (m): 12

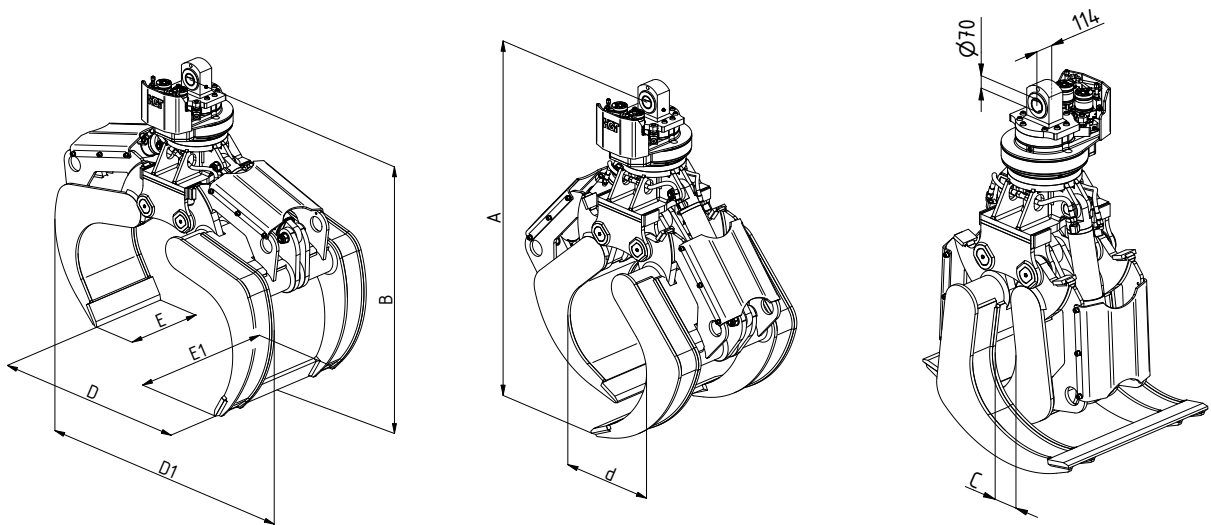

Typ	Inhalt (m ³)	Gewicht (kg)	Abmessungen (mm)					
			A	B	C	d	D/D1	E/E1
FTG4.6-650	0,65	1830	2012	1894	40	880	1237/1933	550/1005



Anschlussstück für kardanische Greiferaufhängung

Drehwerk endlos hydraulisch drehbar

Motorschutzblech für den Schutz der Hydraulikanschlüsse am Drehwerk

Gleichlauflenkung geschützt in der Traverse angeordnet

- Laschen HB 450
- Seitenteile S 690 QL
- Bodenschneide HB 500



Umschlaggreifer speziell entwickelt für Einzellangholzstämmen. Aufgrund der Zangenform können die TG-Holzgreifer einzelne sowie mehrere Stämme unterschiedlichster Durchmesser vom Boden, Stapel oder LKW mühelos aufnehmen und sicher halten und handhaben.