

Baureihe MP



Zweischalen-Universalgreifer

MP3.4

Baggergewichtsklasse (t): 15-20
Inhalt (l): 360

Betriebsdruck (bar): 350 Greifen / 140 Drehen
Klemmkraft (kN): 55

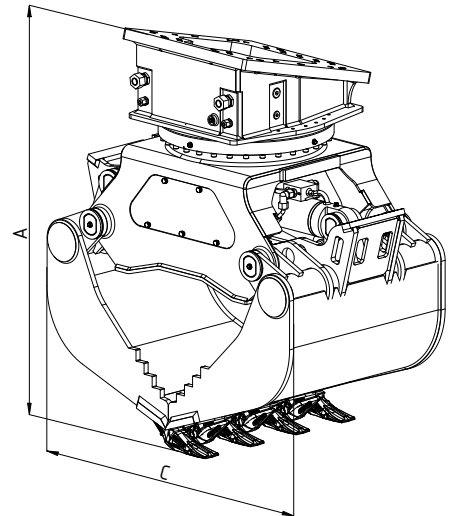
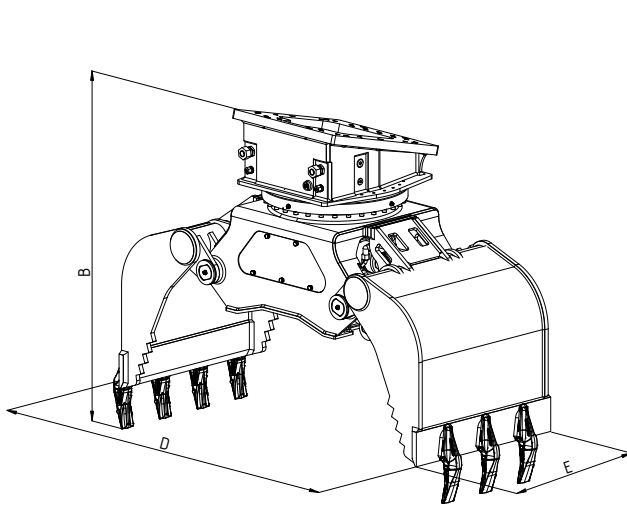

Typ	Tragfähigkeit Greifer max. (t)	Tragf. Drehwerk max. (t)	Gewicht o. Adapterplatte (kg)	Anzahl der Zähne	Abmessungen (mm)				
					A	B	C	D	E
MP3.4-800	4	15	1070	7	1470	1500	1200	1930	800

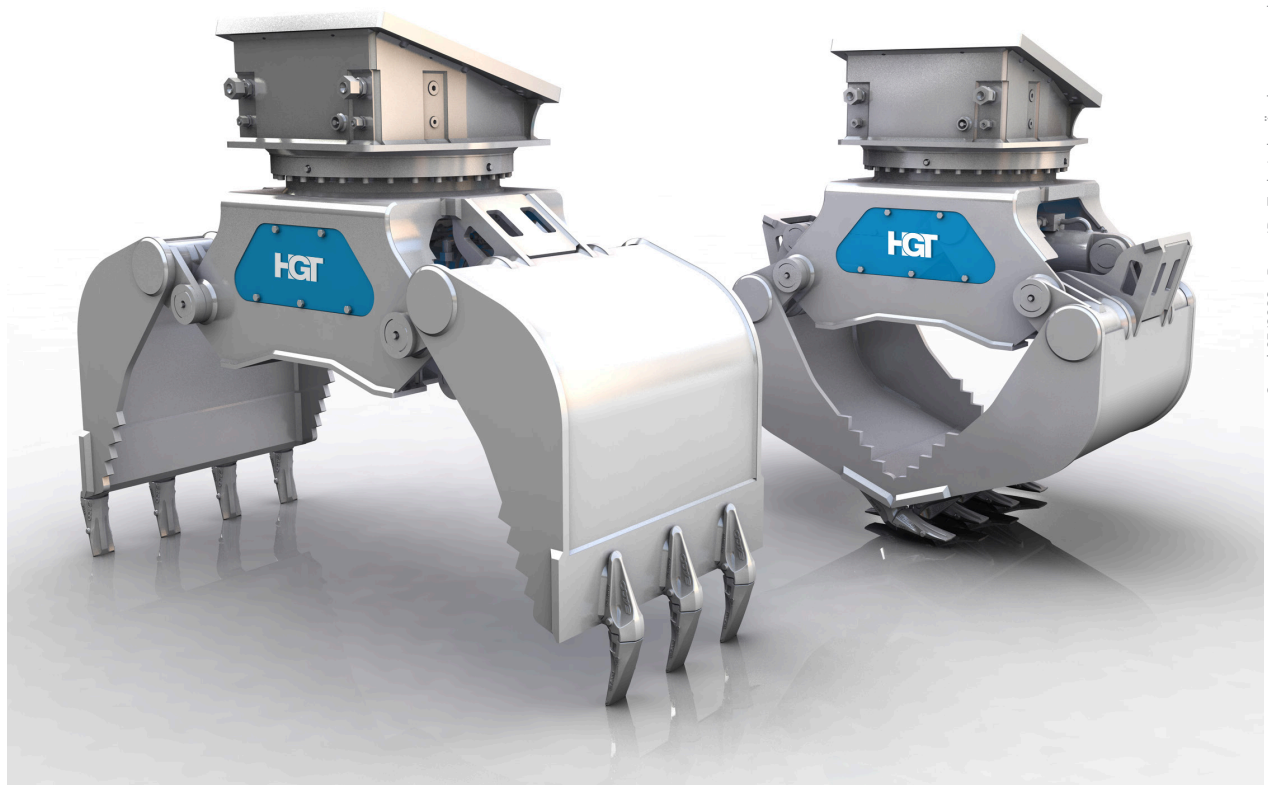

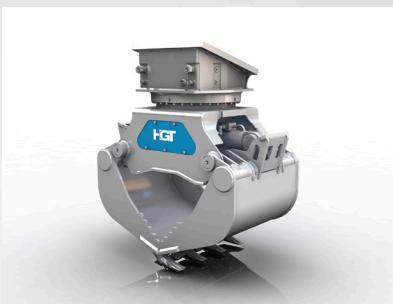
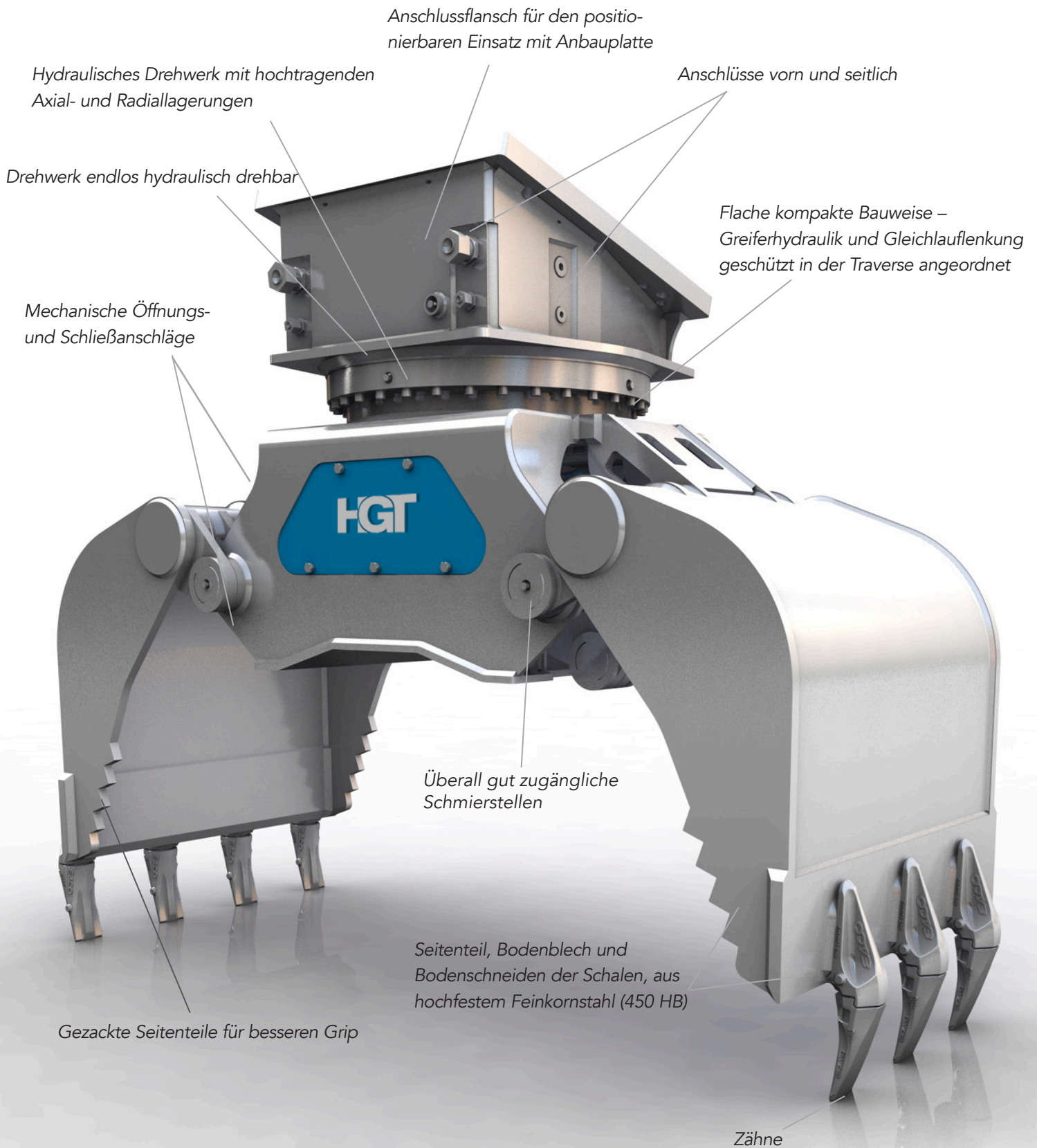

Vielfältig einsetzbarer Greifer für unterschiedlichste Einsätze und Handling verschiedenster Materialien, wie z. B. Stein- Setzarbeiten, Sortierung von Bauschutt, Verladung und Sortierung von Recyclingmaterialien, Erdaushub und Verladung von grobem Schüttgut, Busch- und Strauchwerkverladung.