

Baureihe MT



## Mehrschalen-Verladegreifer

# MT3.2-4

Baggergewichtsklasse (t): 10-25

Tragfähigkeit (t): Greifer: 2 / Drehwerk: 10

Betriebsdruck (bar): 350 Greifen / 140 Drehen

Drehzahl (U/min): 15

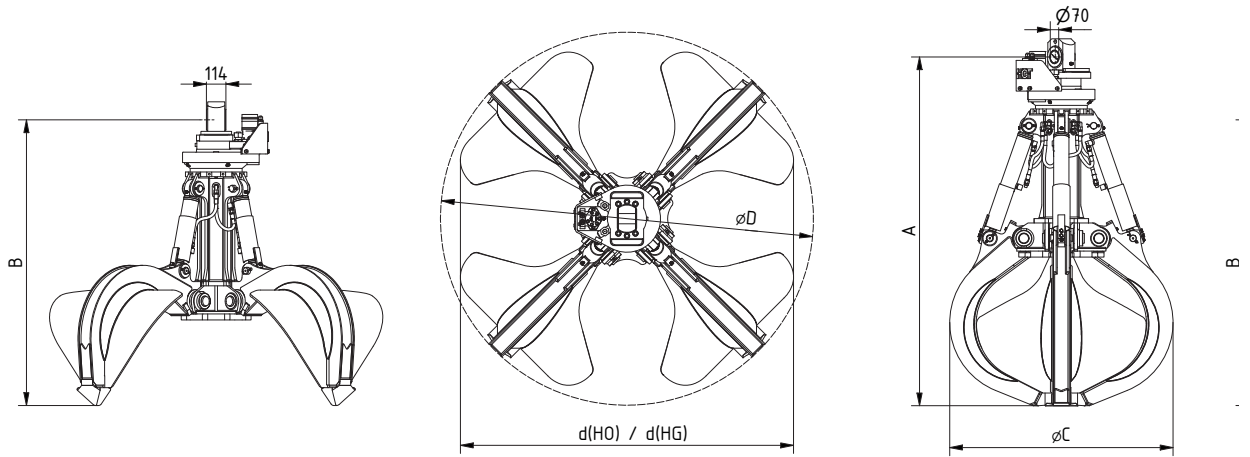

Typ	Inhalt (l)	Gewicht (kg)		Abmessungen (mm)					
		HO	HG	A	B	C	D	d(HO)	d(HG)
MT3.2-500-4	500	834	956	2046	1676	1310	2187	1610	1954



halboffen (HO) halbgeschlossen (HG)

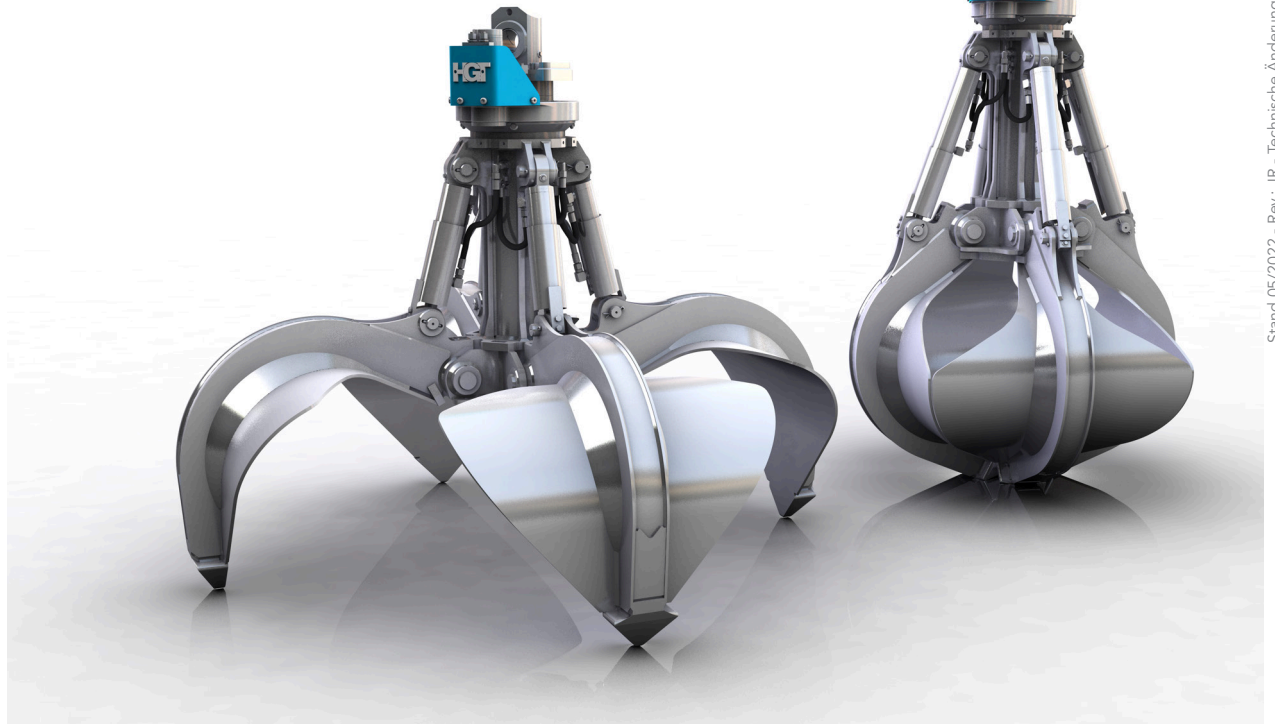

Anschlussstück für kardanische Greiferaufhängung

Drehwerk endlos hydraulisch drehbar

Schlauchsutzblech für die Hydraulikanschlüsse am Drehwerk

Hubzylinder mit Endlagendämpfung

Kolbenstangenschutz

Großflächige Schalendrehpunktagerungen

Schalen innerhalb der gesamten Baureihe austauschbar und kpl. aus HB 450

\*Optional mit Schlauchsutzblechen

Schalenspitzen aus Manganstahl

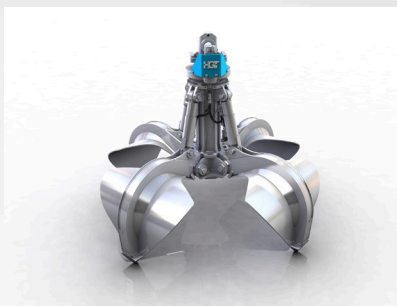

Spezieller Umschlag- und Sortiergreifer für grobes und sperriges Material, wie z. B. in Steinbrüchen, Schrottverwertung, Müll- und Recyclingbetrieben. Als 4- und 5-armige Version lieferbar.