

Baureihe MT



Mehrschalen-Verladegreifer

MT3.6-5

Baggergewichtsklasse (t): 15-30
Tragfähigkeit (t): Greifer: 4 / Drehwerk: 15

Betriebsdruck (bar): 350 Greifen / 140 Drehen
Drehzahl (U/min): 15

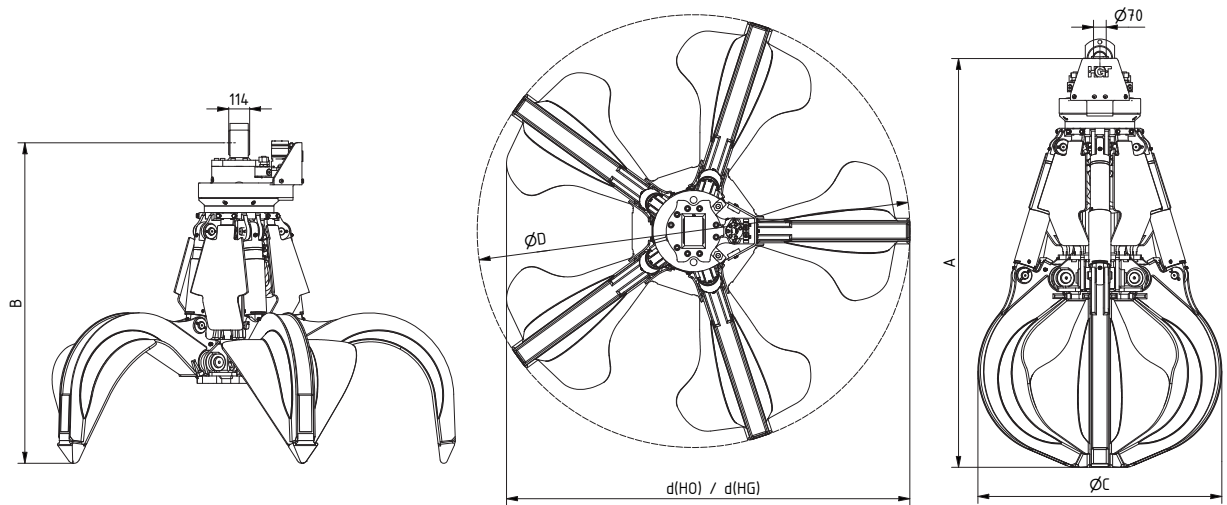

Typ	Inhalt (l)	Gewicht (kg)		Abmessungen (mm)						
		HO	HG	A	B	C(HO)	C(HG)	D	d(HO)	d(HG)
MT3.6-400-5	400	1369	1425	2134	1810	1280	1280	2109	1937	1982
MT3.6-600-5	600	1419	1492	2236	1856	1371	1371	2295	2105	2155
MT3.6-800-5	800	1452	1566	2339	1903	1463	1463	2483	2275	2340



halboffen (HO) halbgeschlossen (HG)

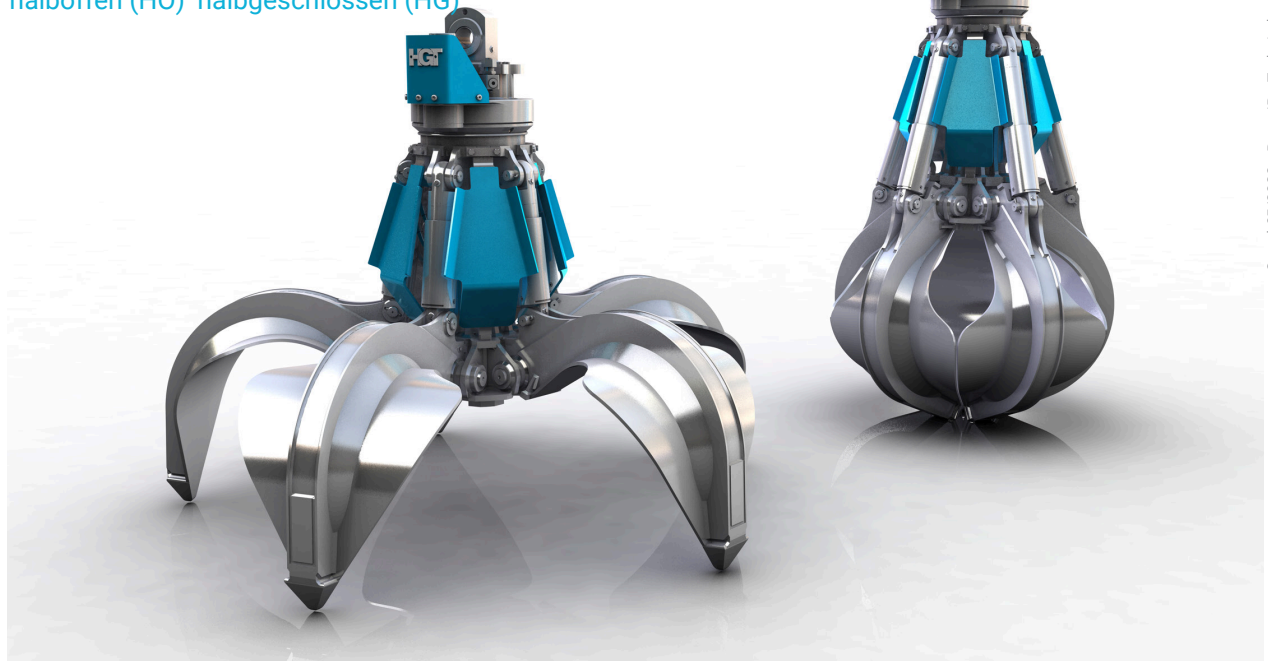

Anschlussstück für kardanische Greiferaufhängung

Drehwerk endlos hydraulisch drehbar

Schlauchsenschutzblech für die Hydraulikanschlüsse am Drehwerk

Kolbenstangenschutz

Hubzylinder mit Endlagendämpfung

Schalen innerhalb der gesamten Baureihe austauschbar und kpl. aus HB 450

Großflächige Schalendrehpunktagerungen

Schalenspitzen aus Manganstahl



Spezieller Umschlag- und Sortiergreifer für grobes und sperriges Material, wie z. B. in Steinbrüchen, Schrottverwertung, Müll- und Recyclingbetrieben. Als 4- und 5-armige Version lieferbar.