

Mehrschalen-Verladegreifer

MT4.1-4 *(mit DWP-15)*

Baggergewichtsklasse (t): 30-55

Tragfähigkeit (t): Greifer: 8 / Drehwerk: 15

Betriebsdruck (bar): 350 Greifen / 140 Drehen

Drehzahl (U/min): 15

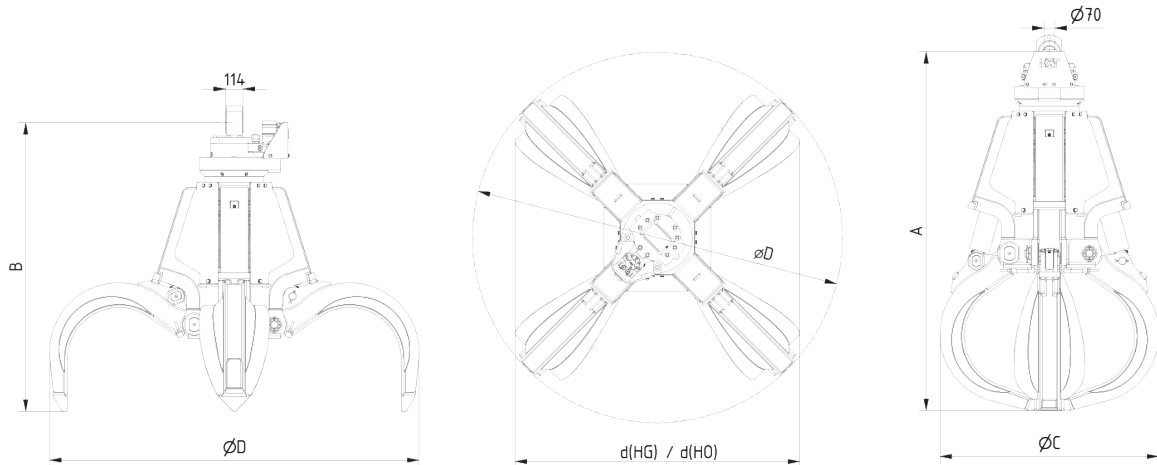

Typ	Inhalt (l)	Gewicht (kg)		Abmessungen (mm)						
		HO	HG	A	B	C(HO)	C(HG)	D	d(HO)	d(HG)
MT4.1-400-4	400	1648	1752	2168	1799	1350	1470	2160	1635	1928
MT4.1-600-4	600	1696	1848	2288	1840	1400	1550	2360	1815	2118
MT4.1-800-4	800	1744	1943	2437	1891	1470	1650	2640	2009	2322



halboffen (HO) halbgeschlossen (HG)

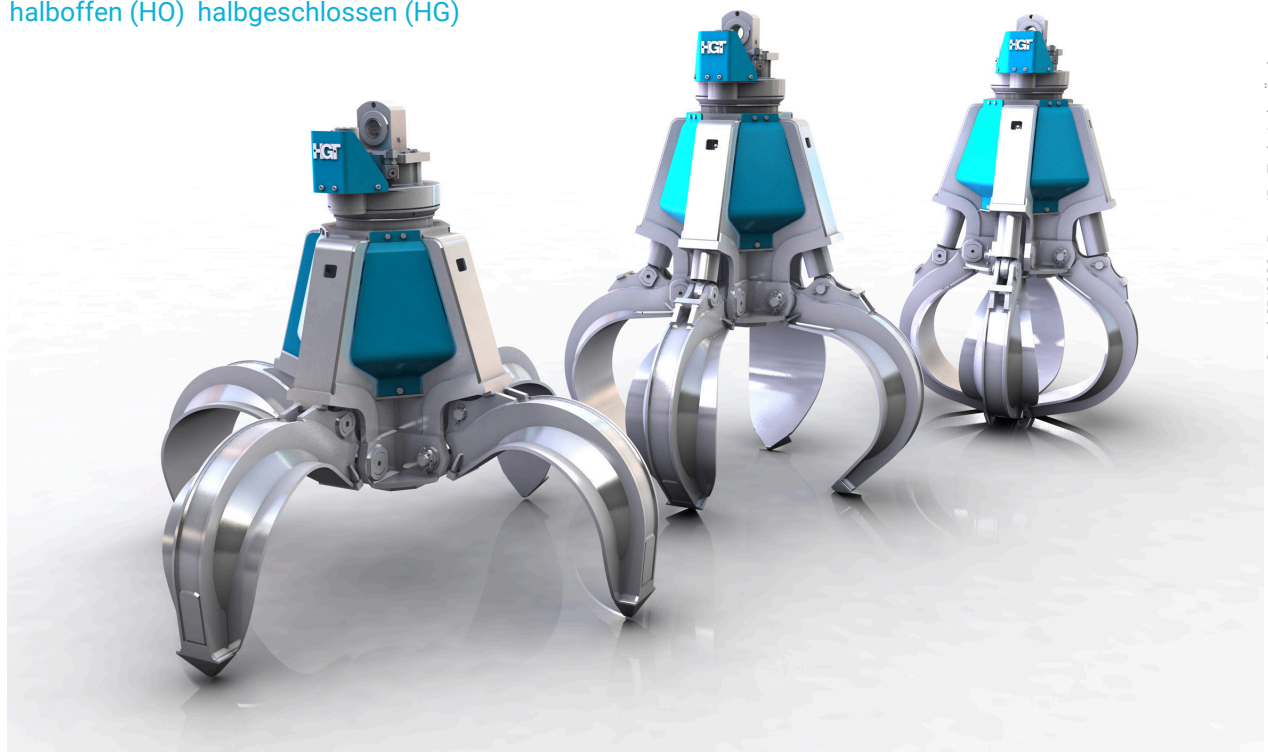

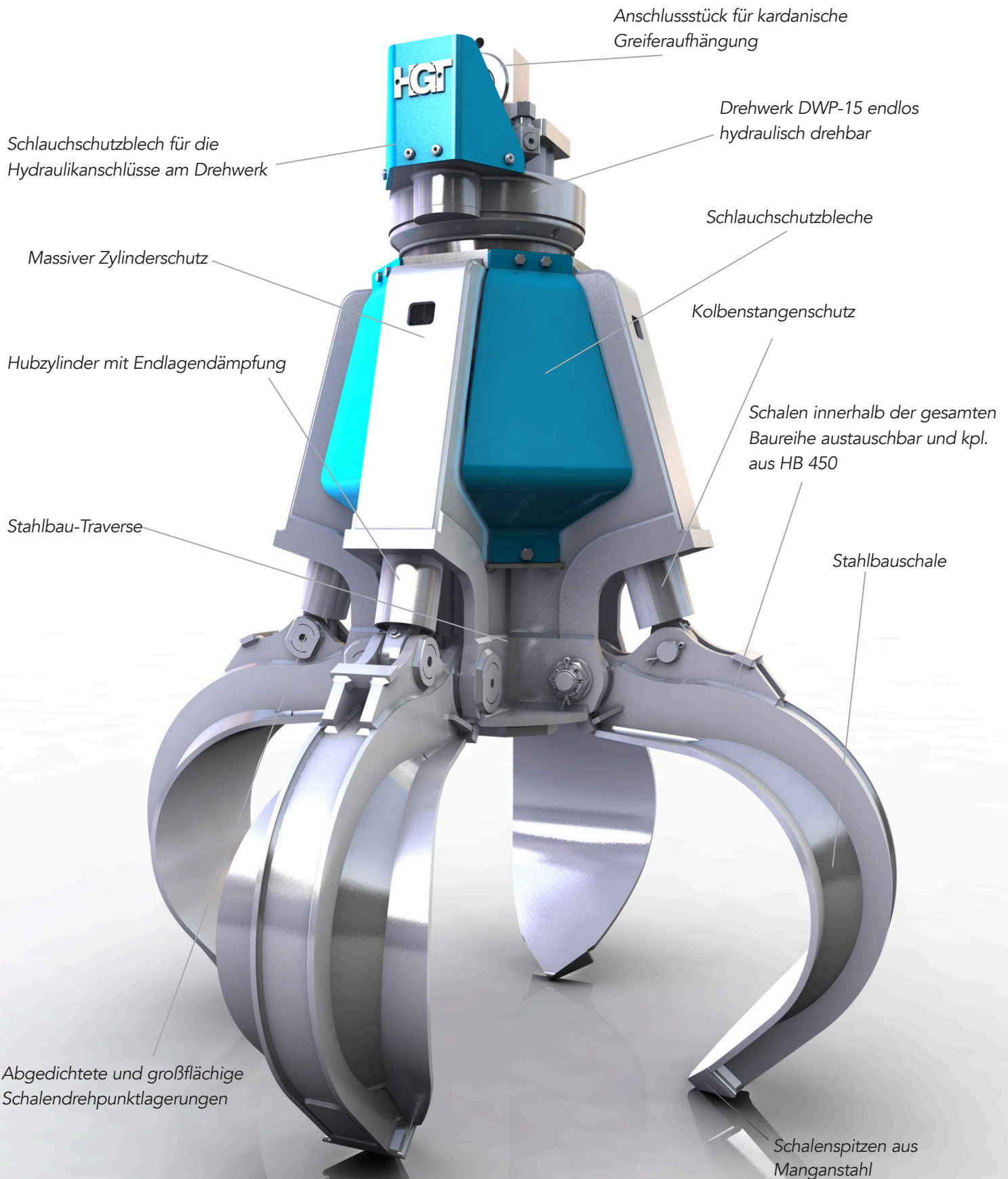

Spezieller Umschlag- und Sortiergreifer für grobes und sperriges Material, wie z. B. in Steinbrüchen, Schrottwertung, Müll- und Recyclingbetrieben. Als 4- und 5-armige Version lieferbar.