

Baureihe MT



Mehrschalen-Verladegreifer

MT4.6-5

Baggergewichtsklasse (t): 30-55
Tragfähigkeit (t): Greifer: 8 / Drehwerk: 15

Betriebsdruck (bar): 350 Greifen / 140 Drehen
Drehzahl (U/min): 15

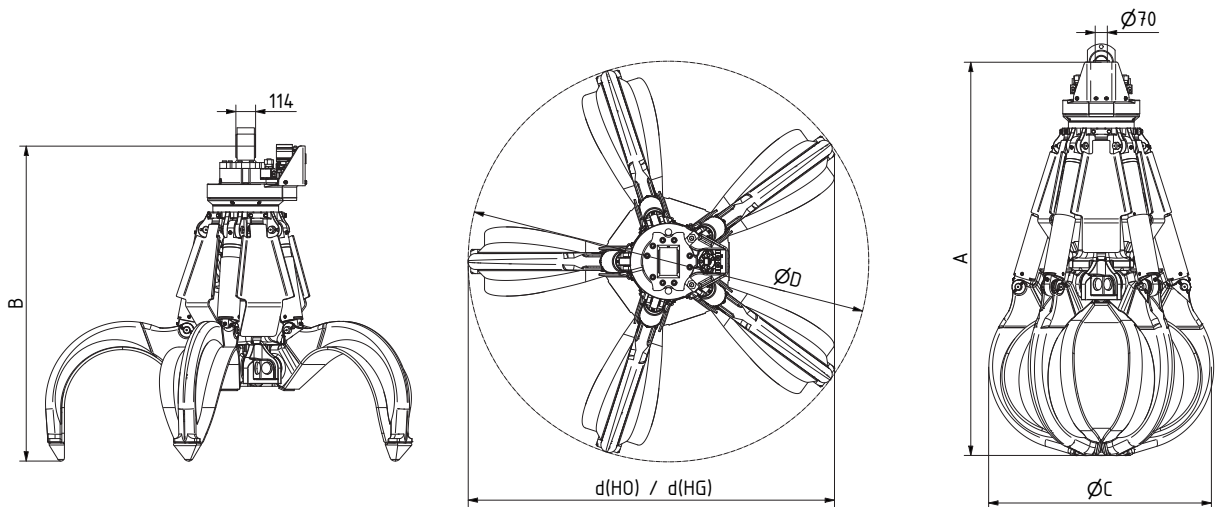

Typ	Inhalt (l)	Gewicht (kg)			Abmessungen (mm)					
		HO	HG	A	B	C	D	d(HO)	d(HG)	
MT4.6-400-5	400	1820	1920	2185	1790	1350	2160	1990	2015	
MT4.6-600-5	600	1910	2035	2270	1820	1360	2320	2120	2180	
MT4.6-800-5	800	1960	2140	2405	1865	1540	2600	2380	2420	
MT4.6-1000-5	1000	2040	2290	2515	1900	1680	2800	2565	2635	



halboffen (HO) halbgeschlossen (HG)

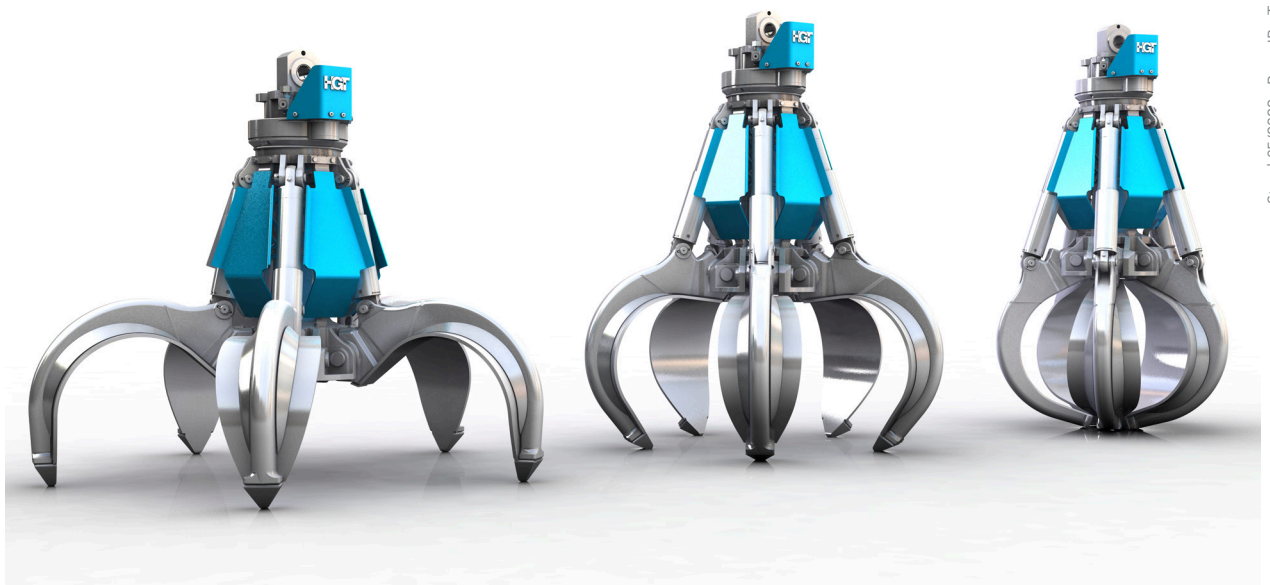

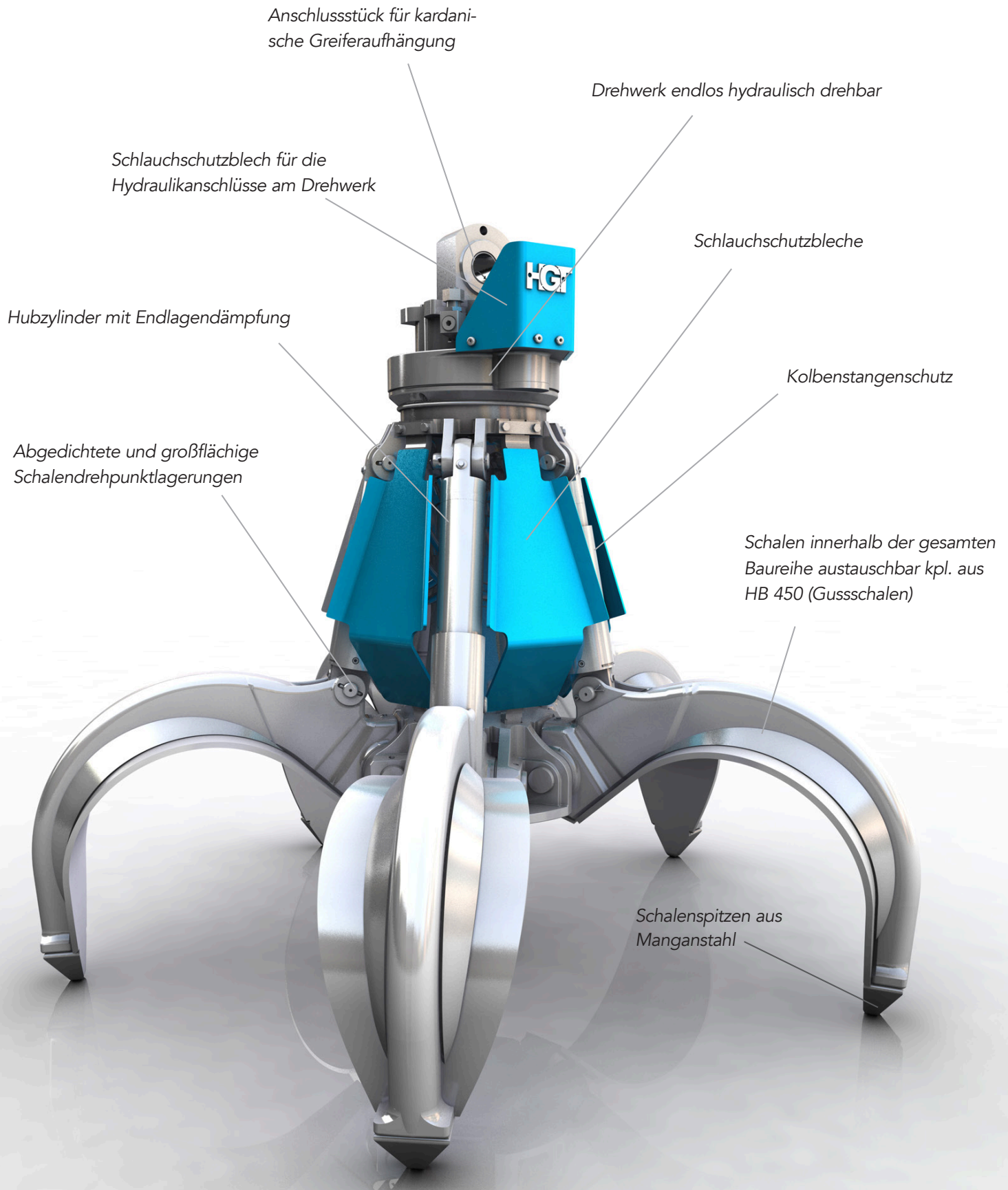

Spezieller Umschlag- und Sortiergreifer für grobes und
 sperriges Material, wie z. B. in Steinbrüchen, Schrottver-
 wertung, Müll- und Recyclingbetrieben. Als 4- und 5-
 armig Version lieferbar.