

Baureihe MT



# Mehrschalen-Verladegreifer

## MT6.6-5

Baggergewichtsklasse (t): 70-100  
 Tragfähigkeit (t): Greifer: 15 / Drehwerk: 35

Betriebsdruck (bar): 350 Greifen / 140 Drehen  
 Drehzahl (U/min): 10

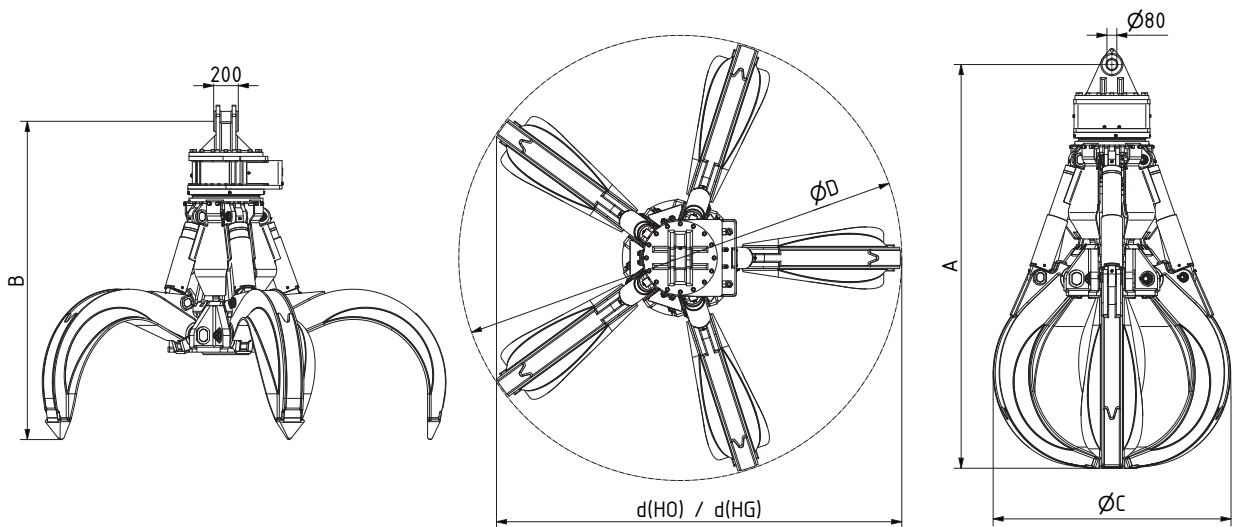

Typ	Inhalt (l)	Gewicht (kg)			Abmessungen (mm)					
		HO	G	A	B	C	D	d(HO)	d(HG)	
MT6.6-2500-5	2500	4025	4400	3335	2545	2270	3910	3575	3625	
MT6.6-3000-5	3000	4060	4475	3440	2580	2285	4100	3730	3810	
MT6.6-3500-5	3500	4160	4665	3505	2600	2420	4220	3860	3960	



halboffen (HO) halbgeschlossen (HG)

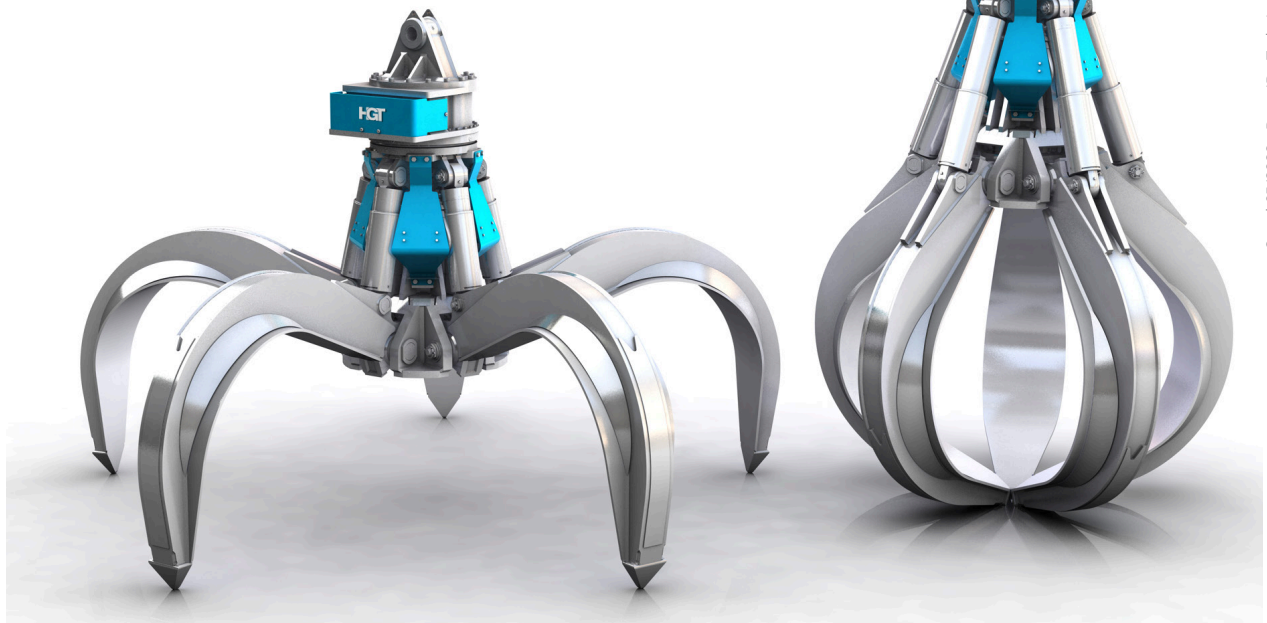



Spezieller Umschlag- und Sortiergreifer für grobes und sperriges Material, wie z. B. in Steinbrüchen, Schrottverwertung, Müll- und Recyclingbetrieben. Als 4- und 5-armige Version lieferbar.