

Baureihe MT



Mehrschalen-Verladegreifer

MT7.6-6

Baggergewichtsklasse (t): 100-220
Tragfähigkeit (t): Greifer: 15 / Drehwerk: 40

Betriebsdruck (bar): 350 Greifen / 140 Drehen
Drehzahl (U/min): 8

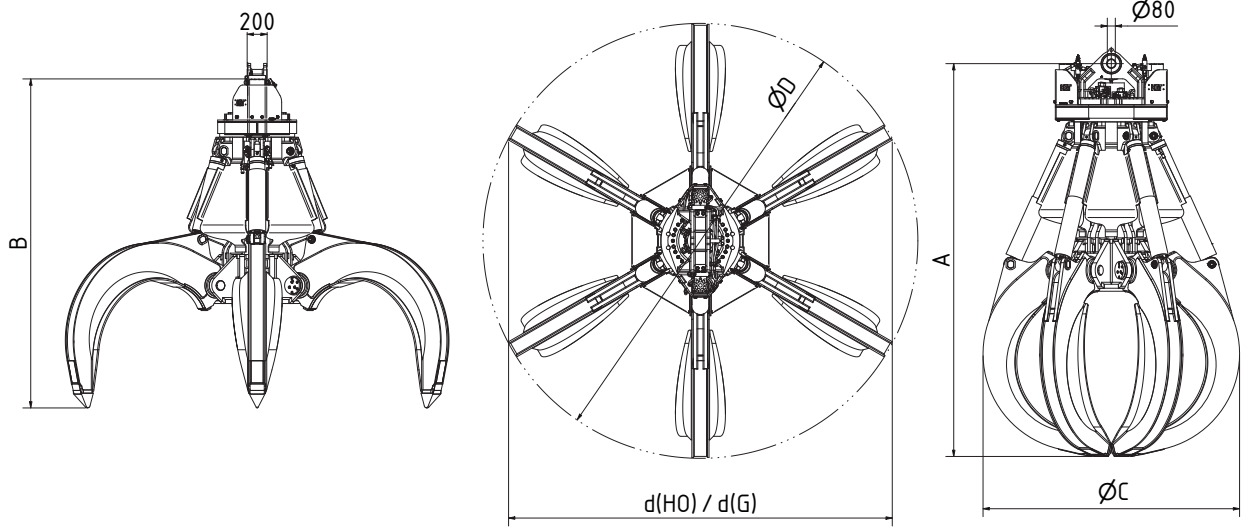

Typ	Inhalt (l)	Gewicht (kg)		Abmessungen (mm)					
		HO	HG	A	B	C	D	d(HO)	d(HG)
MT7.6-3000-6	3000	7350	7700	3950	3300	2600	4350	3840	3840
MT7.6-4000-6	4000	7450	7900	4010	3325	2850	4570	4020	4020
MT7.6-5000-6	5000	7575	8160	4100	3360	3050	4740	4180	4180
MT7.6-8000-6	8000	7865	8800	4370	3480	3400	5300	4660	4660



halboffen (HO) halbgeschlossen (HG)

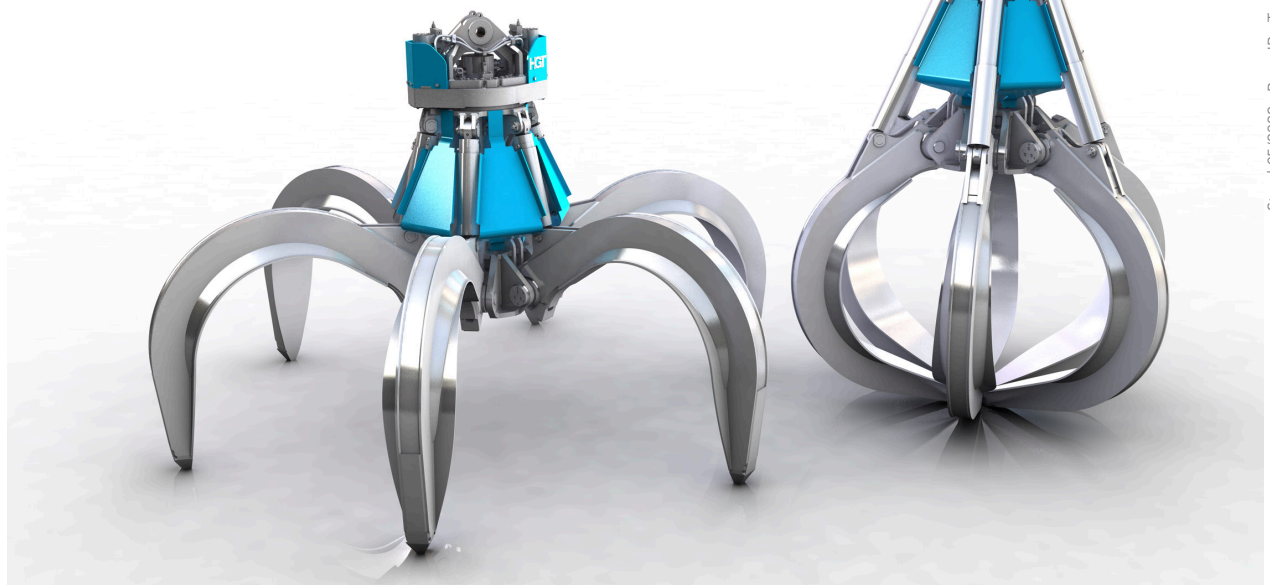

Anschlussstück für kardanische Greiferaufhängung

Schlauchschutzblech für die Hydraulikanschlüsse am Drehwerk

Drehwerk endlos hydraulisch drehbar

Hubzylinder mit Endlagendämpfung

Schlauchschutzbleche

Abgedichtete und großflächige Schalendrehpunktlagerungen

Kolbenstangenschutz

Schalen innerhalb der gesamten Baureihe austauschbar und kpl. aus HB 450

Schalenspitzen aus verschleißfestem Feinkornstahl



Spezieller Umschlag- und Sortiergreifer für grobes und sperriges Material, wie z. B. in Steinbrüchen, Schrottverwertung, Müll- und Recyclingbetrieben.