

Baureihe OQC



OQC-Verladegreifer

# OQC-MT3.6-4

Baggergewichtsklasse (t): 15-30  
Tragfähigkeit (t): 4

Betriebsdruck (bar): 350 Greifen

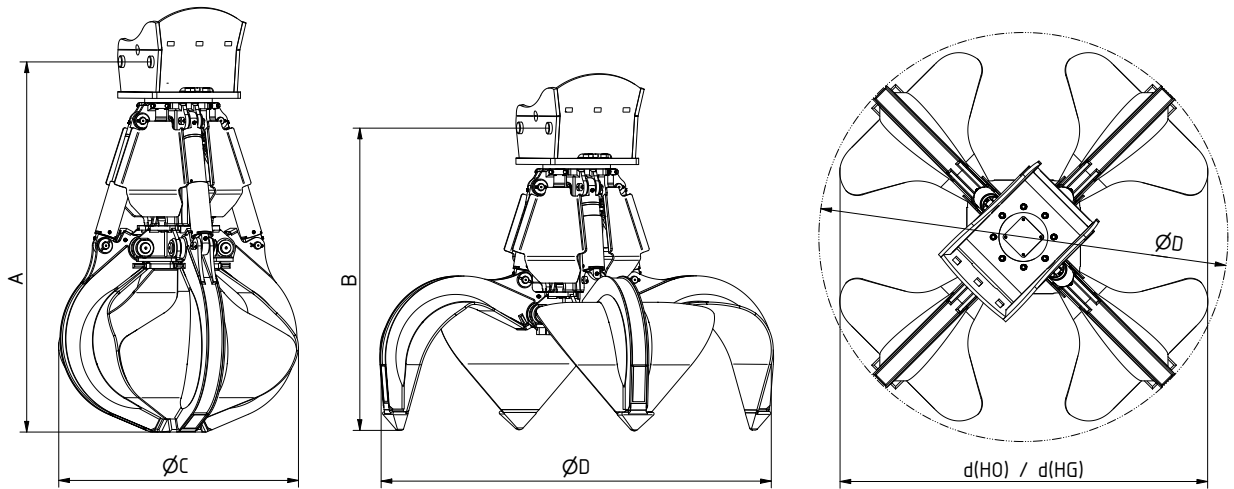

Typ	Inhalt (l)	Gewicht (kg)				Abmessungen (mm)				
		HO	HG	A	B	C(HO)	C(HG)	D	d(HO)	d(HG)
OQC65-MT3.6-400-4	400	1174	1297	1981	1657	1280	1410	2109	1940	1980
OQC65-MT3.6-600-4	600	1208	1353	2083	1703	1371	1501	2295	2105	2155
OQC65-MT3.6-800-4	800	1234	1430	2186	1750	1463	1659	2483	2275	2340



OQ-Schnellwechseladapter

Schlauchschutzbleche

Hubzylinder mit Endlagendämpfung

Kolbenstangenschutz

Mechanische Öffnungs-  
und Schließanschläge

Schalen innerhalb der gesam-  
ten Baureihe austausch-  
bar und kpl. aus HB 450

HGT

Abgedichtete und großflächige  
Schalendrehpunktlagerungen

Schalenspitzen  
aus Manganstahl



Spezieller Umschlag- und Sortiergreifer für grobes und sperriges Material, wie z. B. in Steinbrüchen, Schrottverwertung, Müll- und Recyclingbetrieben. Als 4- und 5-armige Version lieferbar.