

Baureihe OQC



OQC-Verladegreifer

# OQC-RCS4.6

Baggergewichtsklasse (t): 20-30  
Tragfähigkeit (t): 4  
Betriebsdruck (bar): 350 Greifen

Schüttgewicht bis (t/m<sup>3</sup>): 2  
Schließkraft max. (kN): 75

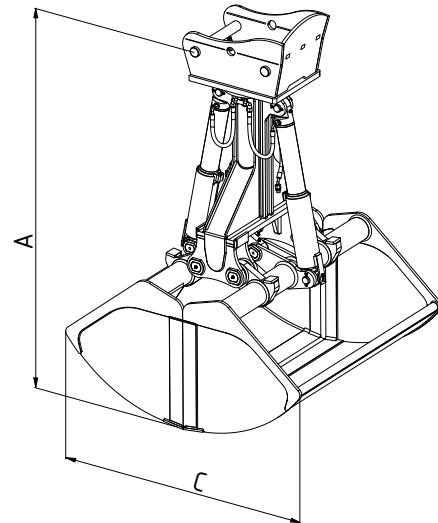
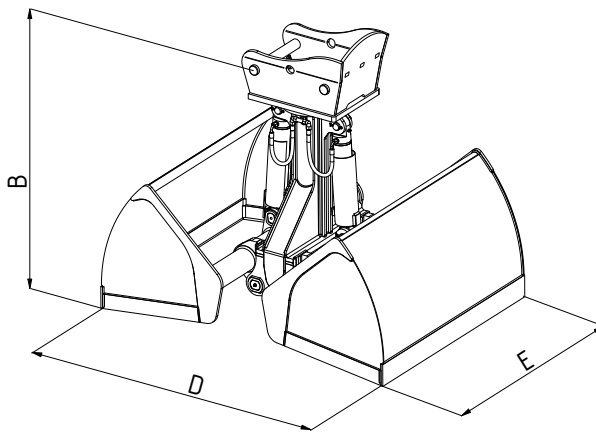

Typ	Inhalt - SAE (l)	Gewicht (kg)	Schüttdichte bis t/m <sup>3</sup>	Abmessungen (mm)				
				A	B	C	D	E
OQC-RCS4.6-1000	1000	1366	2,0	2311	1637	1770	2130	1100
OQC-RCS4.6-1200	1200	1467	2,0	2311	1637	1770	2130	1400
OQC-RCS4.6-1400	1400	1525	2,0	2311	1637	1770	2130	1600
OQC-RCS4.6-1600	1600	1586	1,7	2311	1637	1770	2130	1800



Endlagendämpfung

OQ-Schnellwechseladapter

Verwindungssteife Greifer-  
Grundtraversen

Optional: Kolbenstangenschutz

Überall gut zugängliche  
Schmierstellen

Seitenschneiden aus hochfestem Fein-  
kornstahl (HB 450)

Schalen innerhalb der gesamten  
Baureihe austauschbar

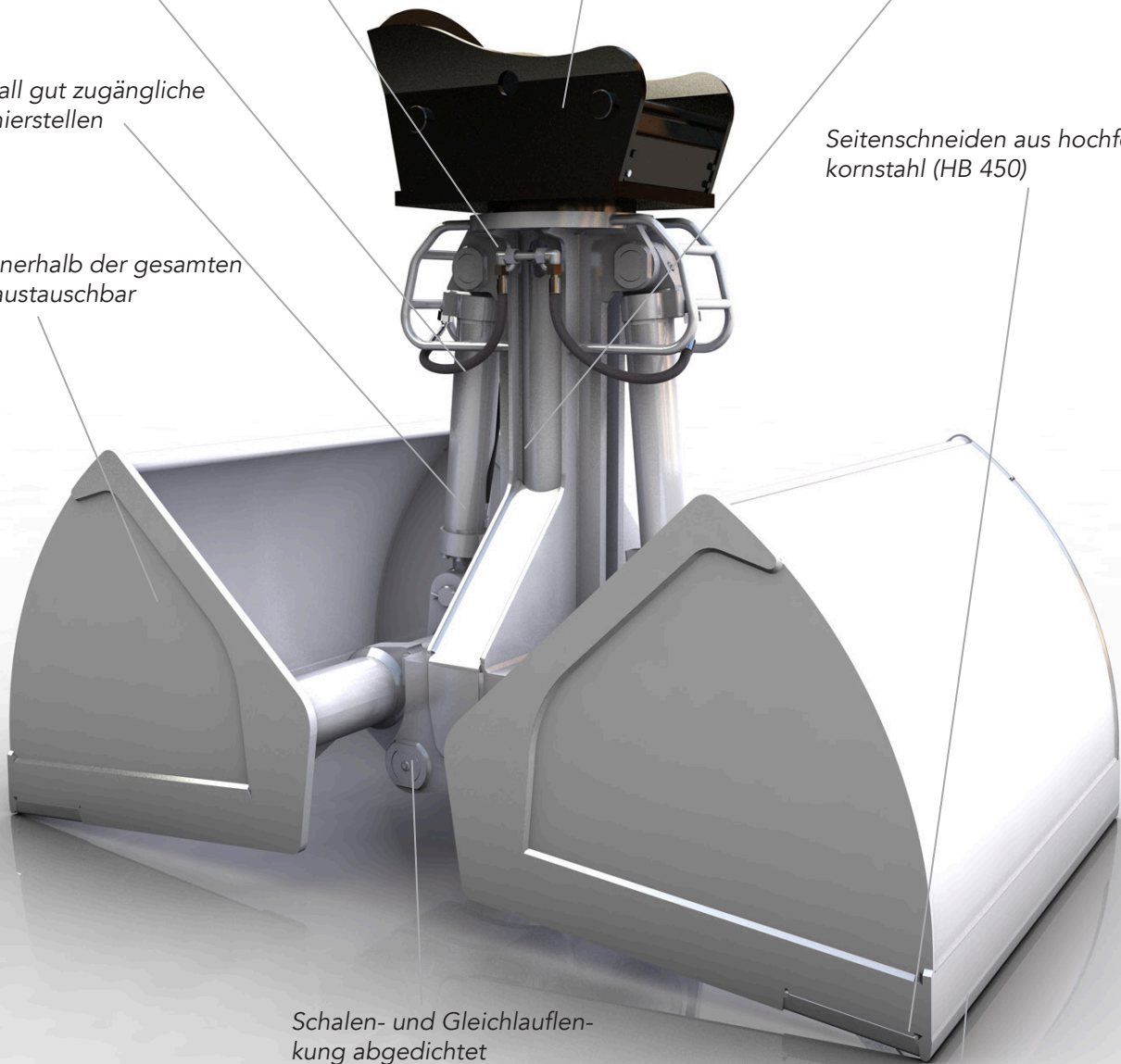

Schalen- und Gleichlauf-  
lenkung abgedichtet

Bodenschneide aus gewalztem  
Verschleissstahl HB 500

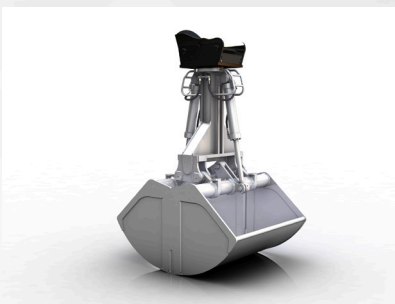

Optimierter Greifer für den Schüttgutumschlag, wie z.B.:  
Kies, Sand, Schotter, Getreide, Futtermittel, Dünger, Erze,  
Kohle usw.