

Zweischalengreifer-Verladegreifer

RGF2

Baggergewichtsklasse (t): 10-18
 Tragfähigkeit (t): Greifer: 2 / Drehwerk: 10
 Betriebsdruck (bar): 350 Greifen/ 140 Drehen

Schüttgewicht bis (t/m³): 2
 Schließkraft max. (kN): 30
 Drehzahl max. (U/min.): 18

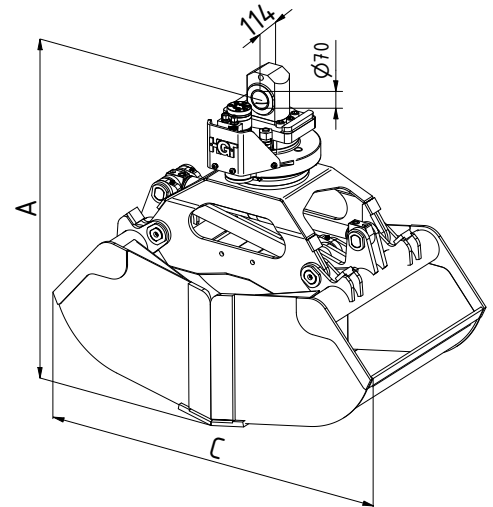
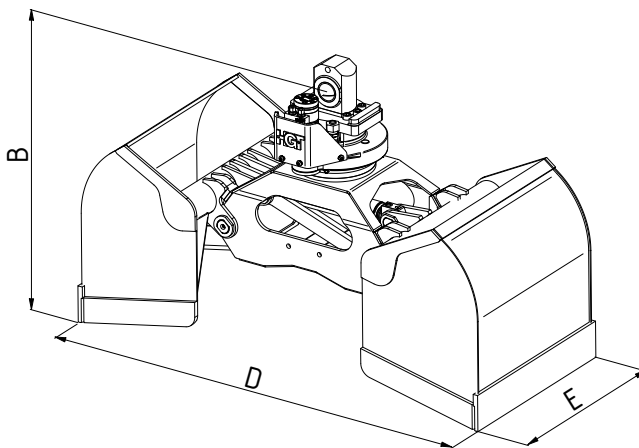

Typ	Inhalt - SAE (l)	Schüttgewicht (t/m ³)	Gewicht (kg)	Abmessungen (mm)				
				A	B	C	D	E
RGF2-500	500	2,0	605	1221	1053	1444	1817	800
RGF2-600	600	2,0	645	1221	1053	1444	1817	1000

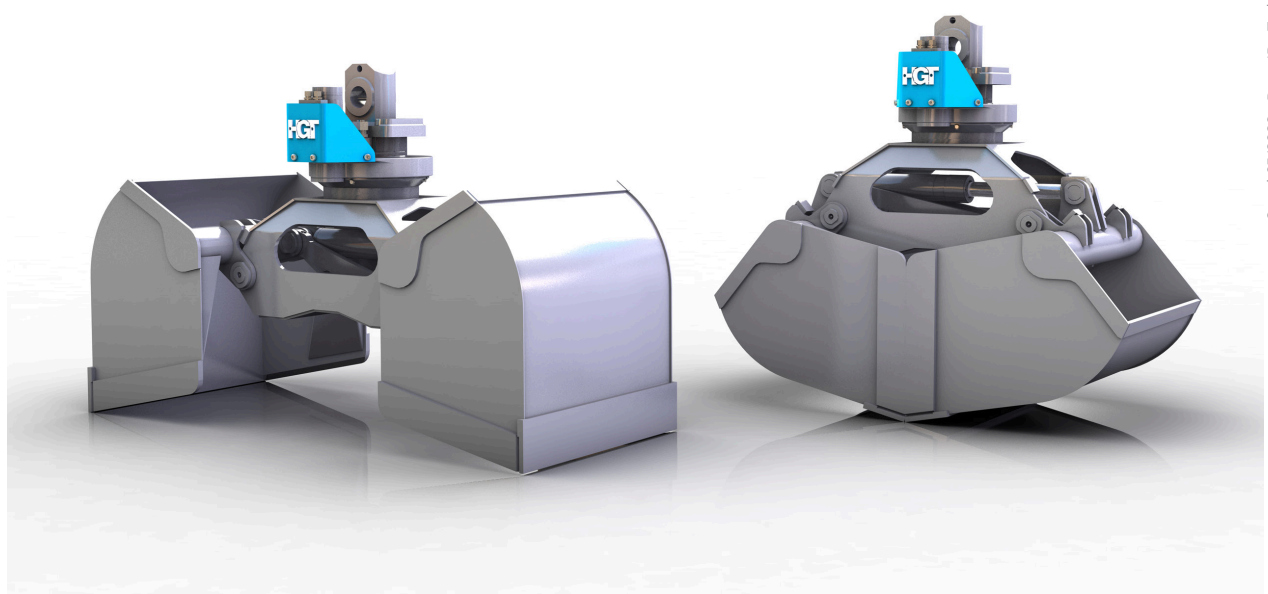

Anschlussstück für kardanische Greiferaufhängung

Schlauchschutzblech zum Schutz der Hydraulikanschlüsse am Drehwerk

Drehwerk endlos hydraulisch drehbar

Überall gut zugängliche Schmierstellen

Verwindungssteife Greifer-Grundtraversen

Mechanische Öffnungsanschläge

Schalen innerhalb der gesamten Baureihe austauschbar

Zwei Gleichlauflenkungen

Seiten- und Bodenschneiden aus hochfestem Feinkornstahl HB 450



Optimierter Greifer für den Schüttgutumschlag, wie z.B.:
Kies, Sand, Schotter, Getreide, Futtermittel, Dünger, Erze,
Kohle usw.