

Baureihe TG, TGR und FTG



Zweischalen-Holz-Verladegreifer

TGR5.6

Baggergewichtsklasse (t): 35-80
 Tragfähigkeit (t): Greifer: 12 / Drehwerk: 35
 Betriebsdruck (bar): 350 Greifen / 250 Drehen

Drehzahl (U/min): 10
 Stammlänge (m): 6-8

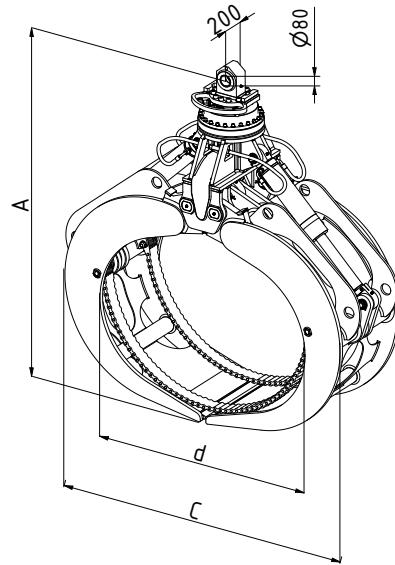
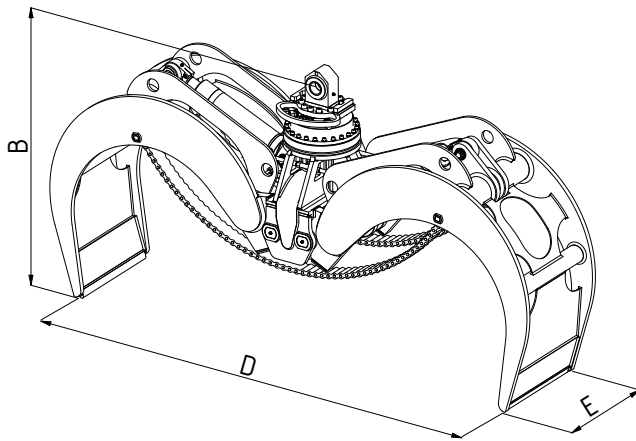

Typ	Inhalt (m ³)	Gewicht (kg)	Abmessungen (mm)					
			A	B	C	d	D	E
TGR5.6-2000-C	2,0	2940	2721	1817	2672	1865	3755	800
TGR5.6-2500-C	2,5	2990	2967	1897	2672	1919	3743	800
TGR5.6-3000-C	3,0	3120	3155	2011	2672	1979	4063	800
TGR5.6-3200-C	3,2	3108	3257	2052	2735	2174	4240	800
TGR5.6-3500-C	3,5	3410	3328	1462	2886	2212	4949	800



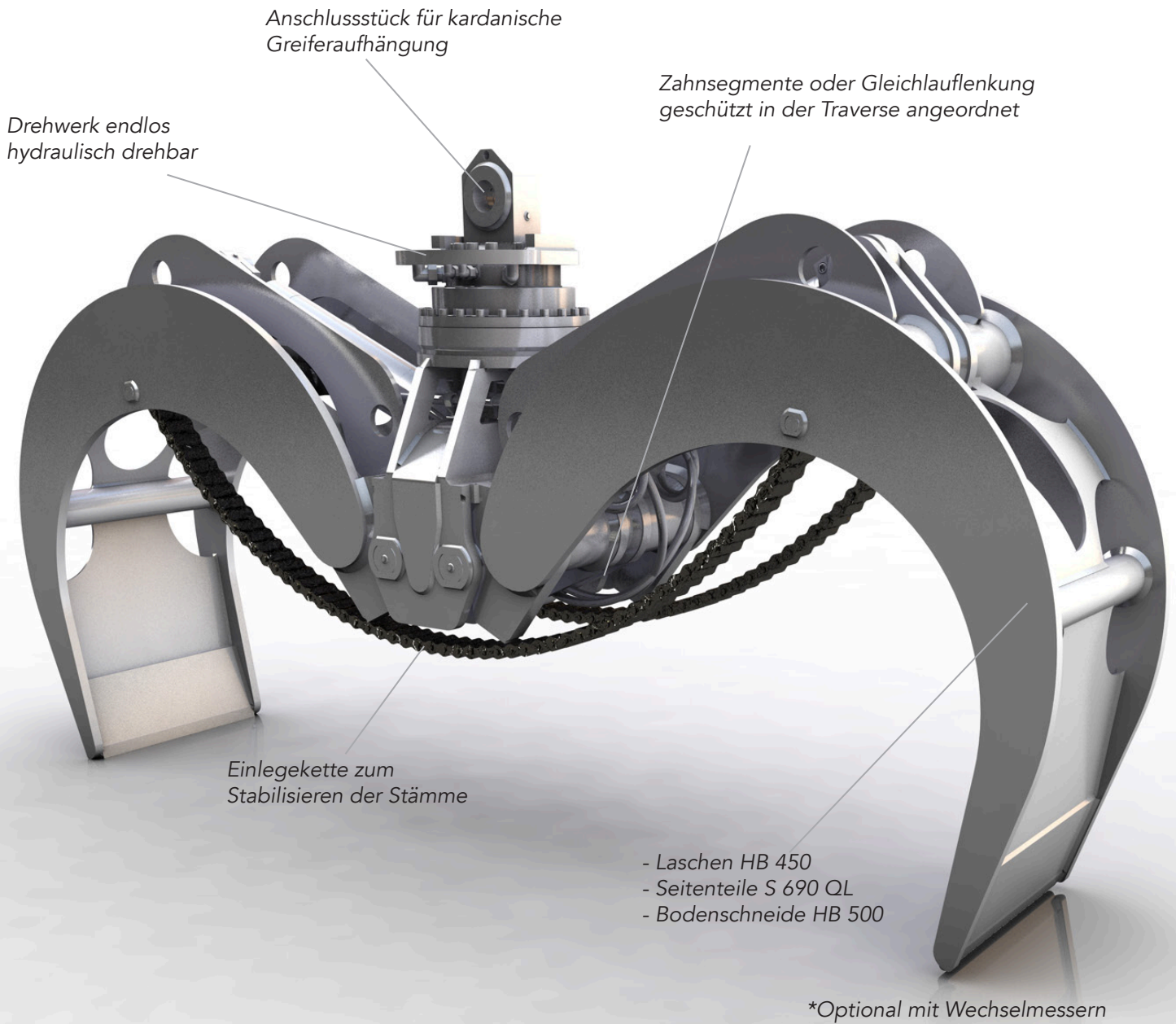

Massenumschlaggreifer für Stamm- und Rundholz. Aufgrund der Einlegekette können die TGR-Holzgreifer einzelne sowie mehrere Stämme unterschiedlichster Durchmesser vom Boden, Stapel oder LKW mühelos aufnehmen und sicher halten und handhaben.