

Série DCS-RW



Benne preneuse ferroviaire et voies ferrées

# DC-RB

Classe de poids de l'excavateur (t) : 13-20  
Capacité de charge (t) : préhenseur: 4/mécanisme  
d'orientation: 10

Pression de service (bar) : 320 préhension/140 rotation  
Densité apparente jusqu'à (t/m<sup>3</sup>) : 3  
Force de fermeture maxi. (kN) : 42

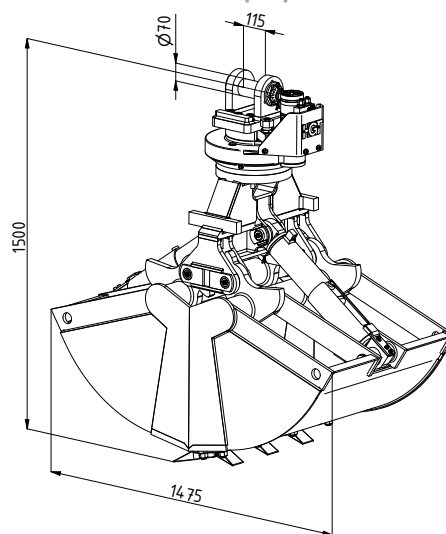
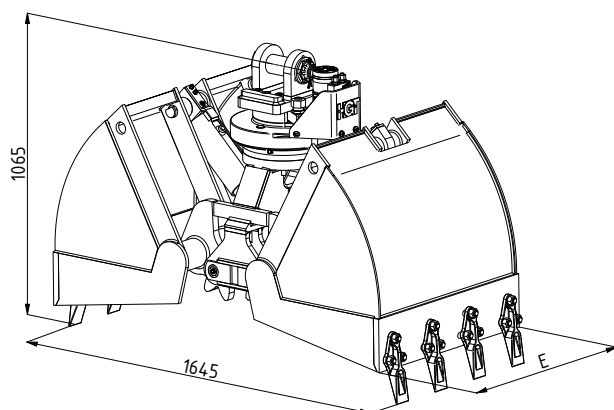

Type	Capacité - SAE (l)	Poids (kg)	Largeur de coupe E (mm)	Nombre de dents
DC-RB-600	350	700	620	5
DC-RB-700	400	730	700	7
DC-RB-800	450	760	800	7
DC-RB-900	500	790	900	9
DC-RB-1000	550	820	1000	9

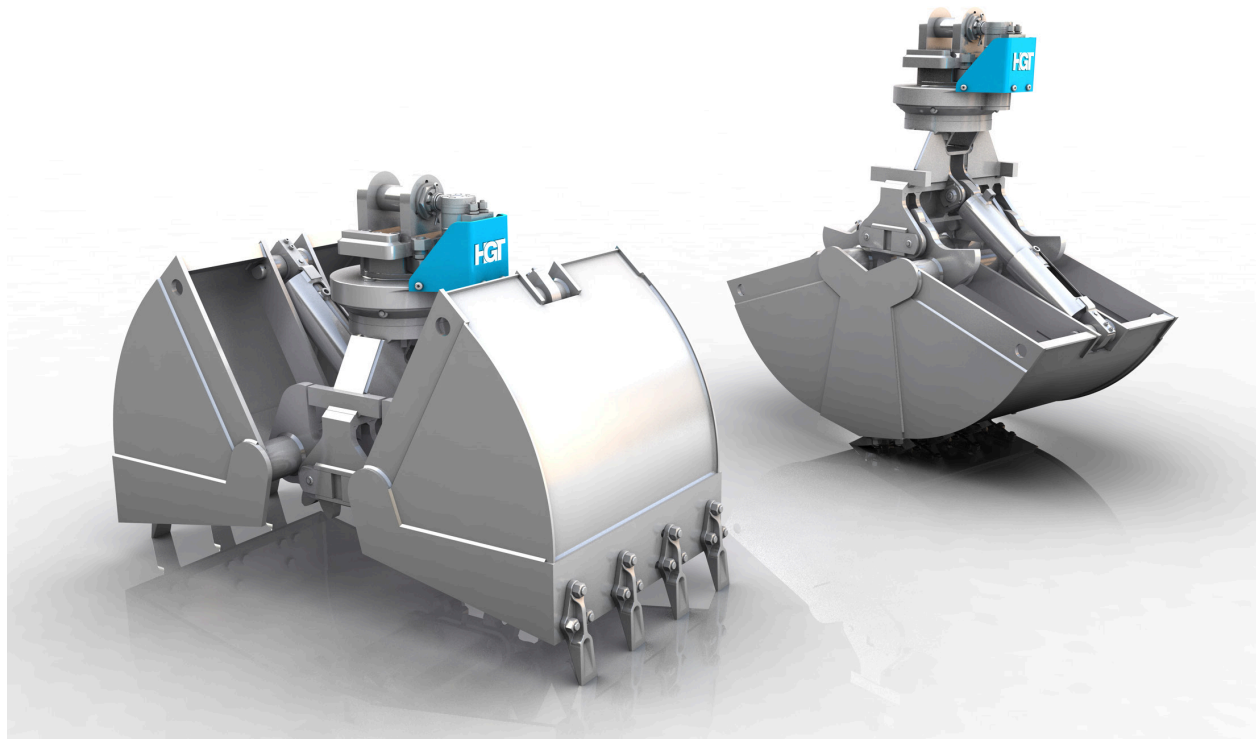

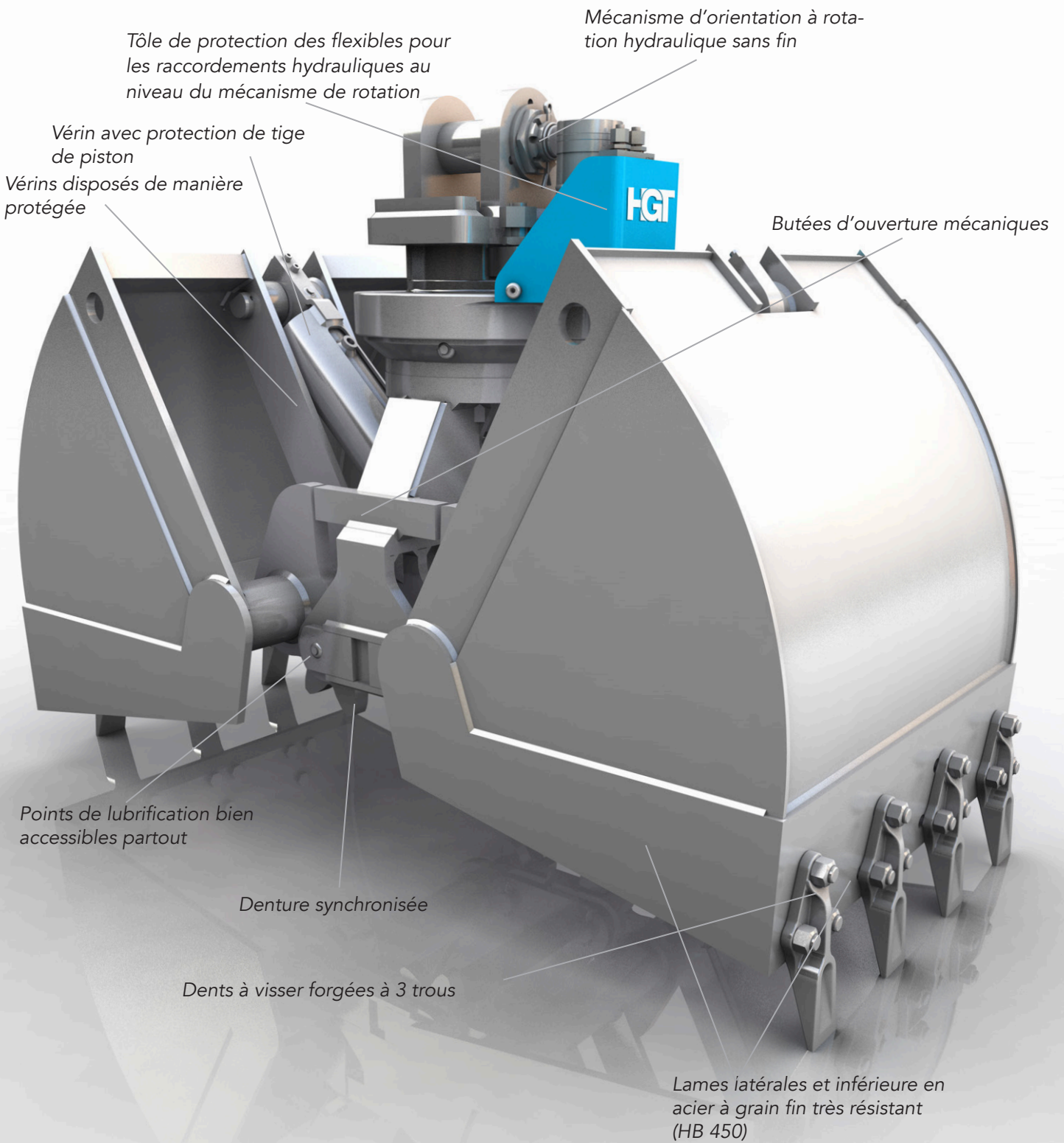

La série spéciale pour la construction ferroviaire et de voies ferrées, optimisée pour l'utilisation sur la pelle excavatrice mobile à 2 voies. Faible hauteur de construction, largeur d'ouverture adaptée, avec des forces de fermeture maximales.