

Série DCS-RT



Tiltrotator benne preneuse

# DCS-RT-4

Classe de poids de l'excavateur (t) : 13-21

Capacité de charge de la benne preneuse (t) : 4

Pression de service (bar) : 350

Densité apparente jusqu'à (t/m<sup>3</sup>) : 2

Force de fermeture maxi. (kN) : 46

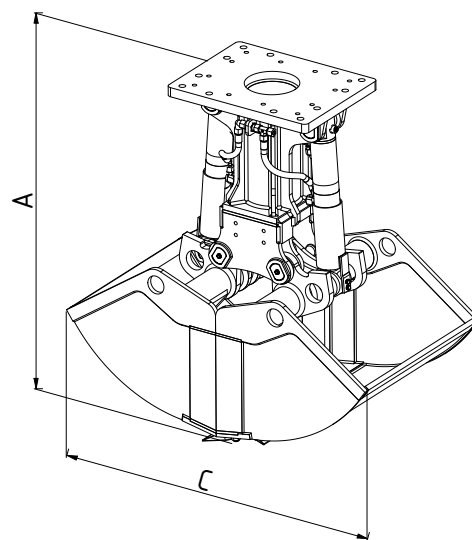
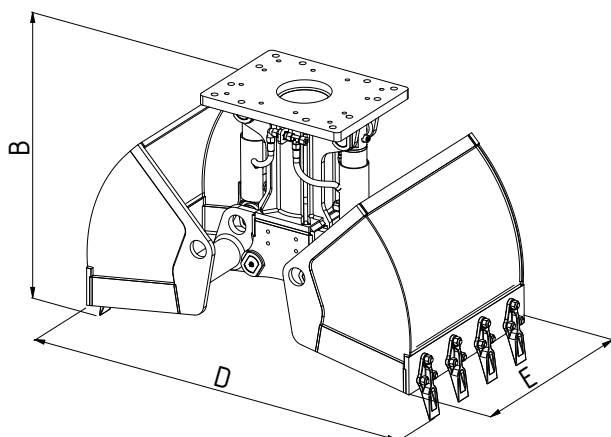

Type	Capacité - SAE (l)	Nombre de dents	Poids (kg)	Dimensions (mm)				
				A	B	C	D	E
DCS-RT-4-400	195	7	545	1420	1065	1390	1500	400
DCS-RT-4-500	245	7	575	1420	1065	1390	1500	500
DCS-RT-4-600	290	7	602	1420	1065	1390	1500	600
DCS-RT-4-700	330	7	627	1420	1065	1390	1500	700
DCS-RT-4-800	370	7	660	1420	1065	1390	1500	800

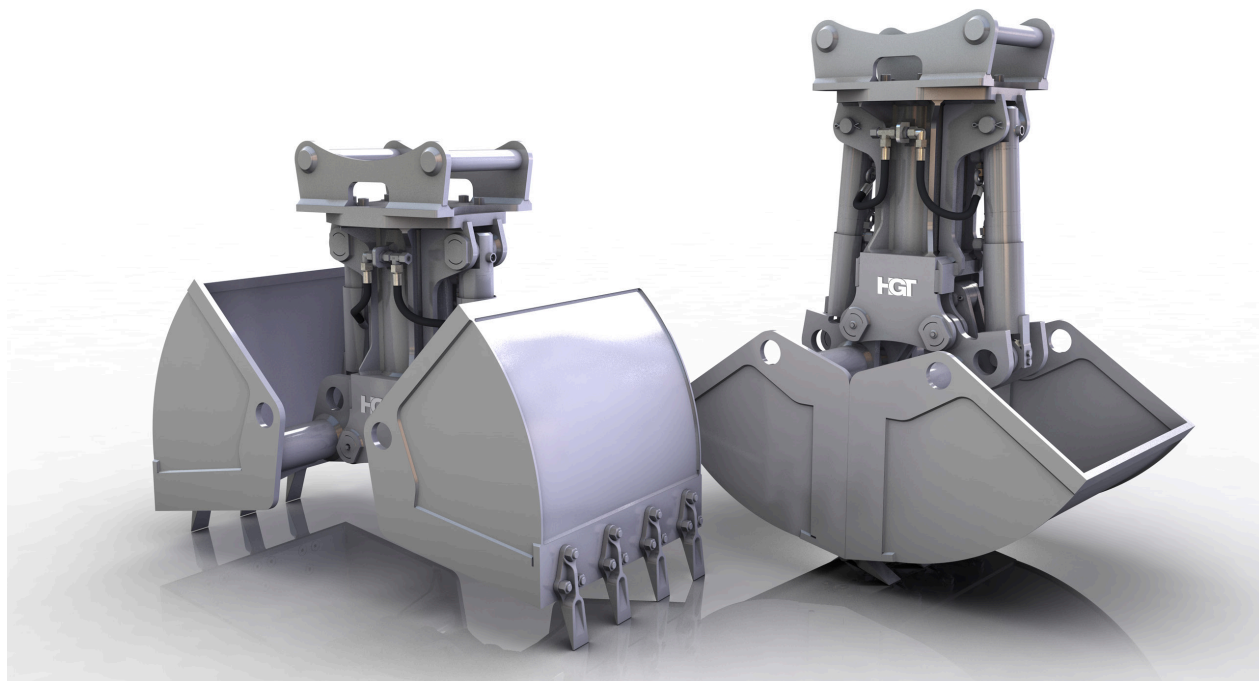

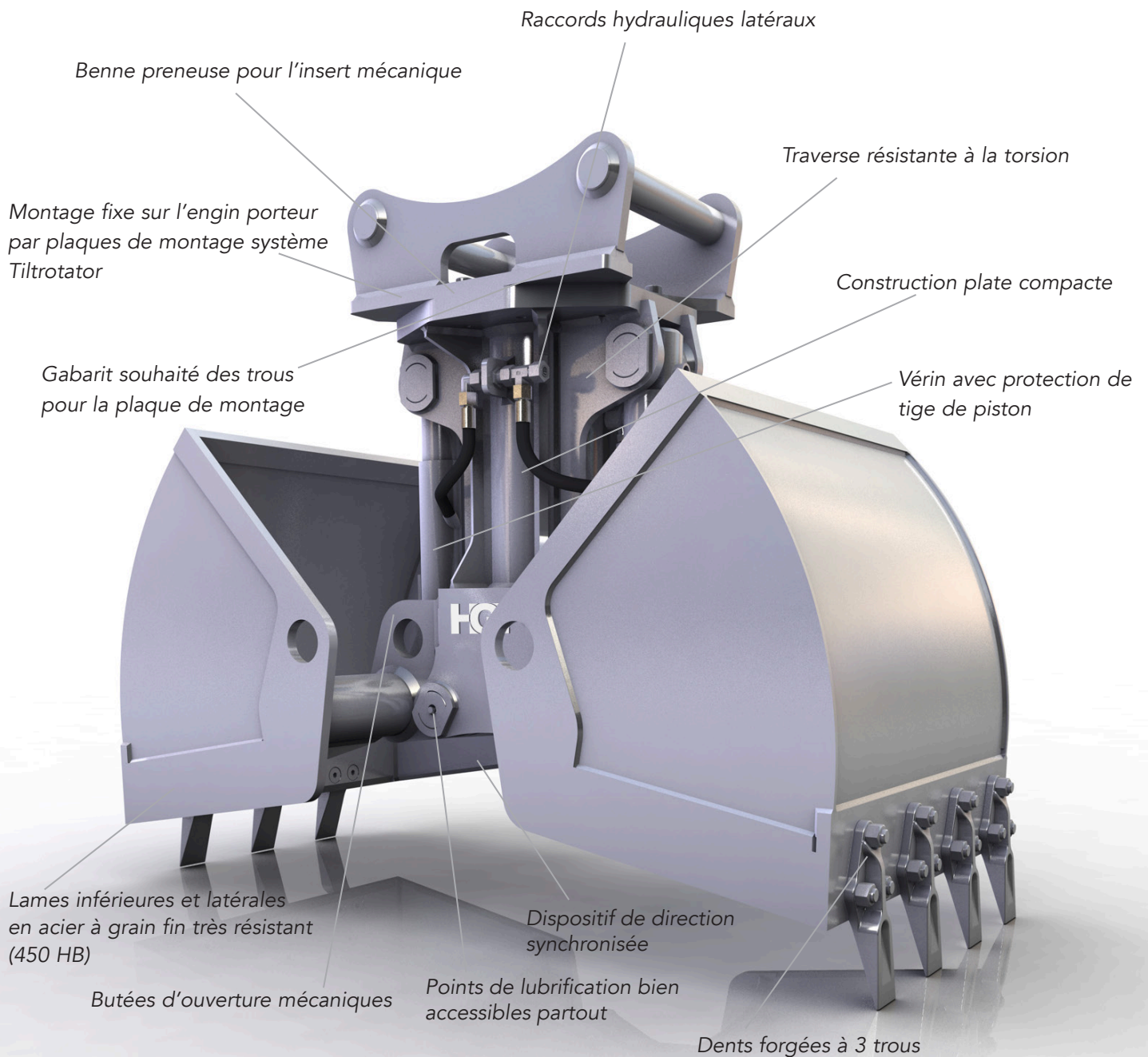

\* éjecteur en option



Benne preneuse polyvalente pour les utilisations les plus diverses et la manipulation des matériaux les plus variés, telles que la démolition/le tri de gravats, le tri de déchets de construction, le chargement et le tri de matériaux à recycler.