

Série DG



Benne preneuse de démolition

DG02

Classe de poids de l'excavateur (t) : 1
Contenance (l) : 15

Pression de service (bar) : 320 préhension/320 rotation
Force de serrage (kN) : 11

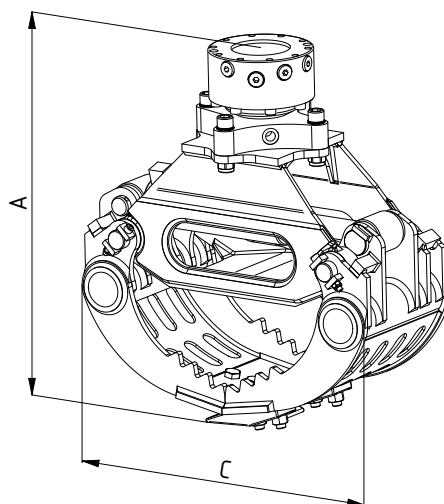
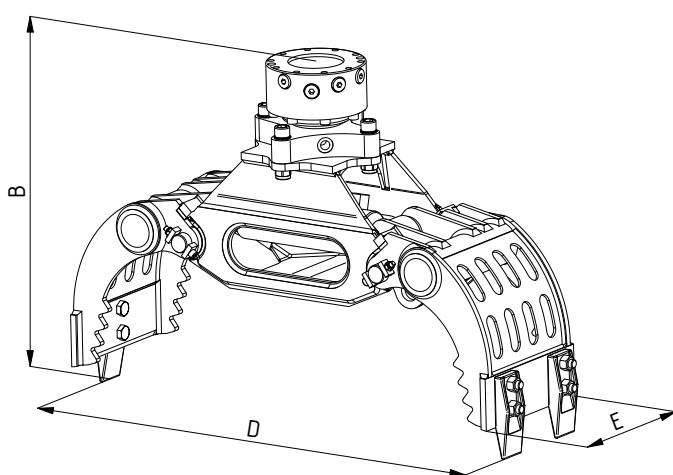

| Type | Capacité de charge max. du préhenseur (t) | Capacité de charge max. du moteur d'orientation (t) | Poids sans plaque d'adaptation (kg) | Dimensions (mm) | | | | |
|------|---|---|-------------------------------------|-----------------|-----|-----|-----|-----|
| | | | | A | B | C | D | E |
| DG02 | 0,5 | 1,8 | 75 | 570 | 580 | 516 | 850 | 250 |



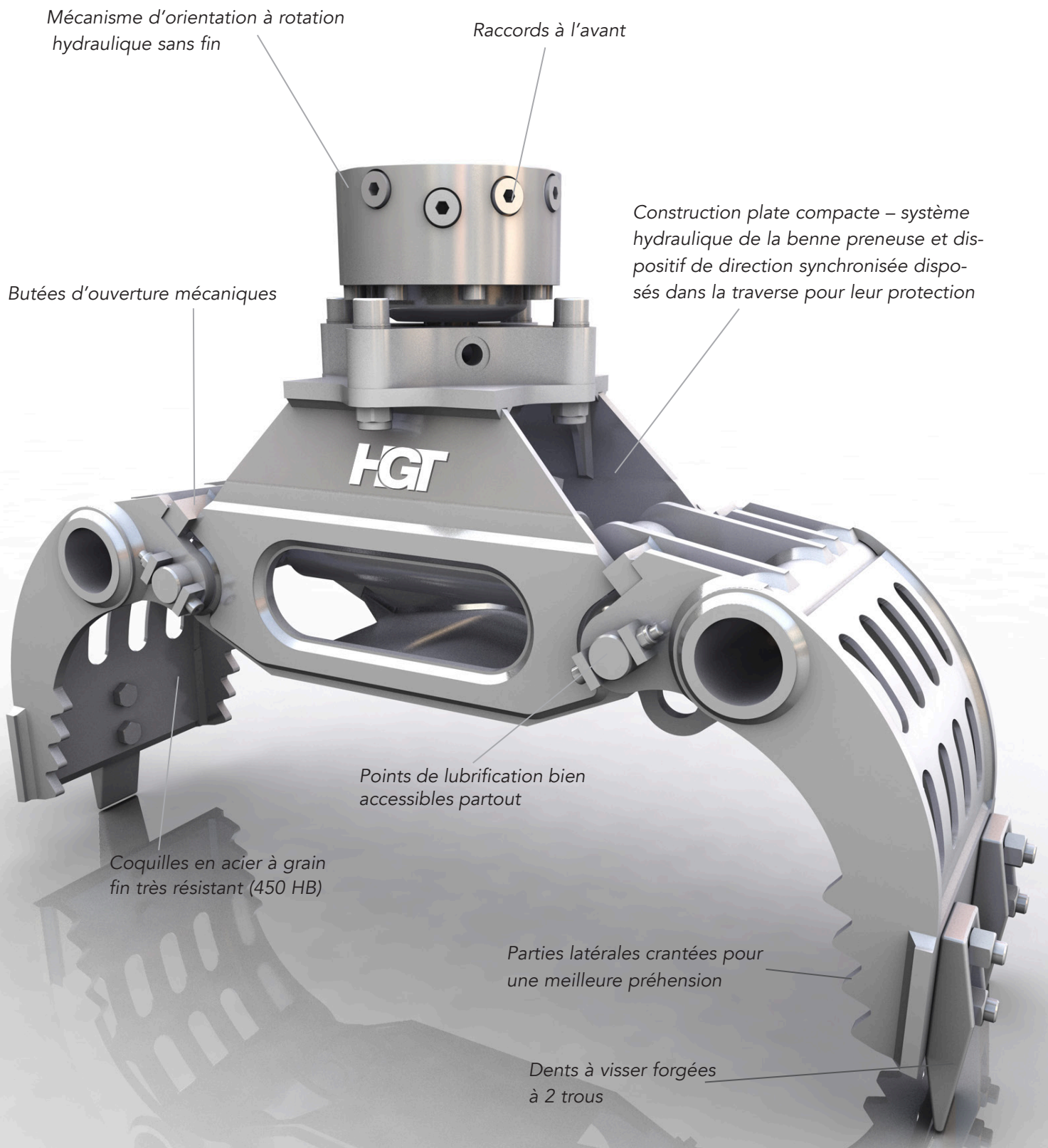

Préhenseur polyvalent pour les applications plus diverses et la manipulation des matériaux les plus variés, telles que la démolition/le tri de gravats, le tri de déchets de construction, le chargement et le tri de matériaux à recycler.