

Série DG



Benne preneuse de démolition

DG3.2

Classe de poids de l'excavateur (t) : 15-20
Contenance (l) : 400

Pression de service (bar) : 350 préhension/140 rotation
Force de serrage (kN) : 50

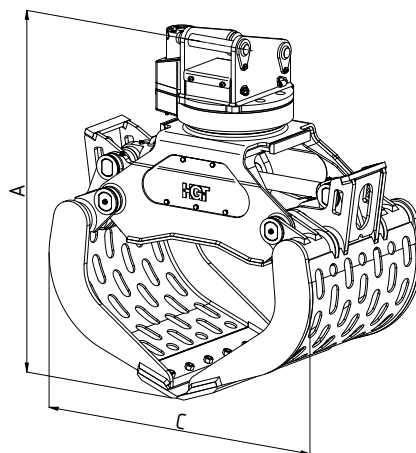
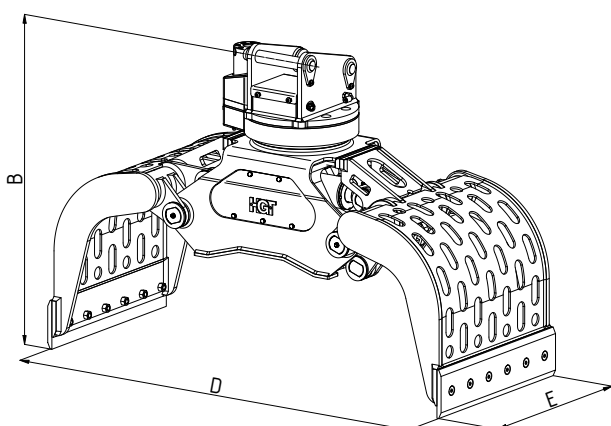

Type	Capacité de charge max. du préhenseur (t)	Capacité de charge max. du moteur d'orientation (t)	Poids sans plaque d'adaptation (kg)	Dimensions (mm)				
				A	B	C	D	E
DG3.2-800-L	4	15	870	1380	1273	1240	1900	800

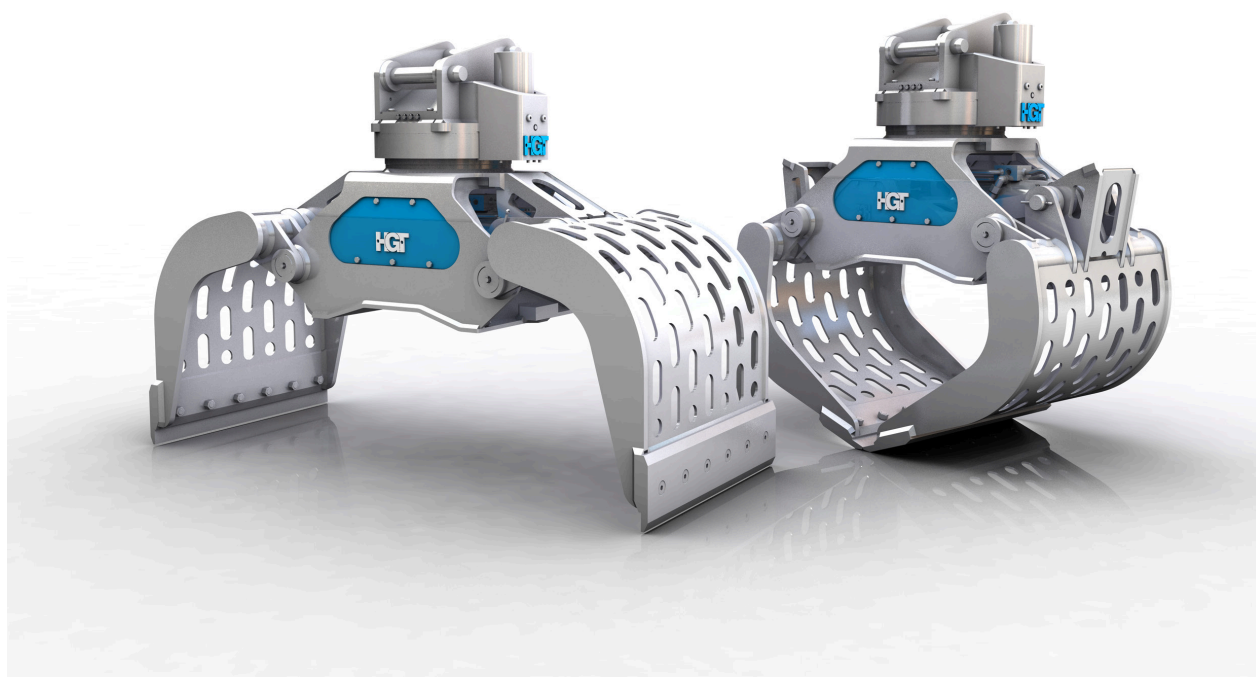

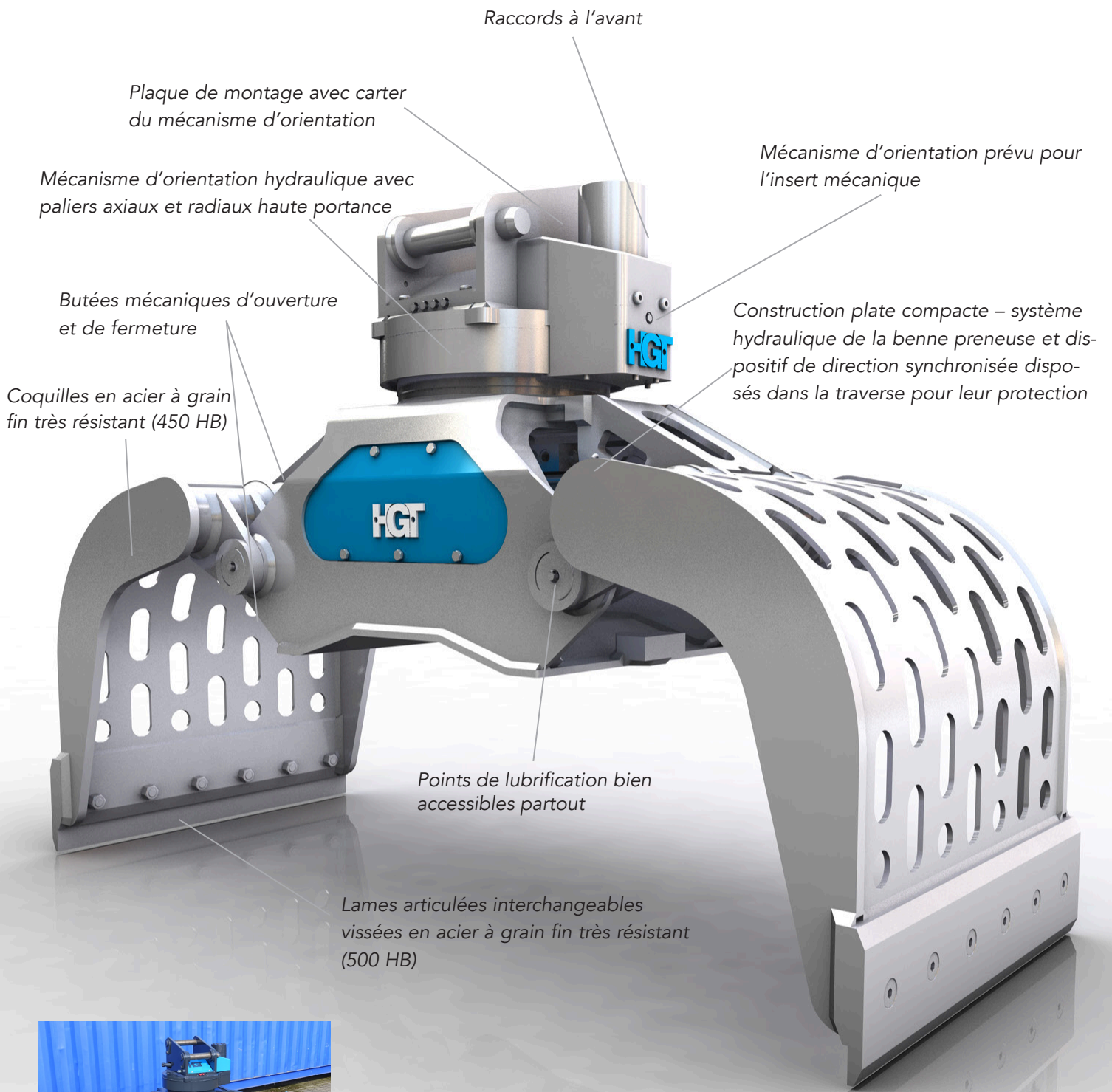

Préhenseur polyvalent pour les applications plus diverses et la manipulation des matériaux les plus variés, telles que la démolition/le tri de gravats, le tri de déchets de construction, le chargement et le tri de matériaux à recycler.