

Série DG



## Benne preneuse de démolition

# DG7

Classe de poids de l'excavateur (t) : 40-70  
Contenance (l) : 1500

Pression de service (bar) : 350 préhension/140 rotation  
Force de serrage (kN) : 110

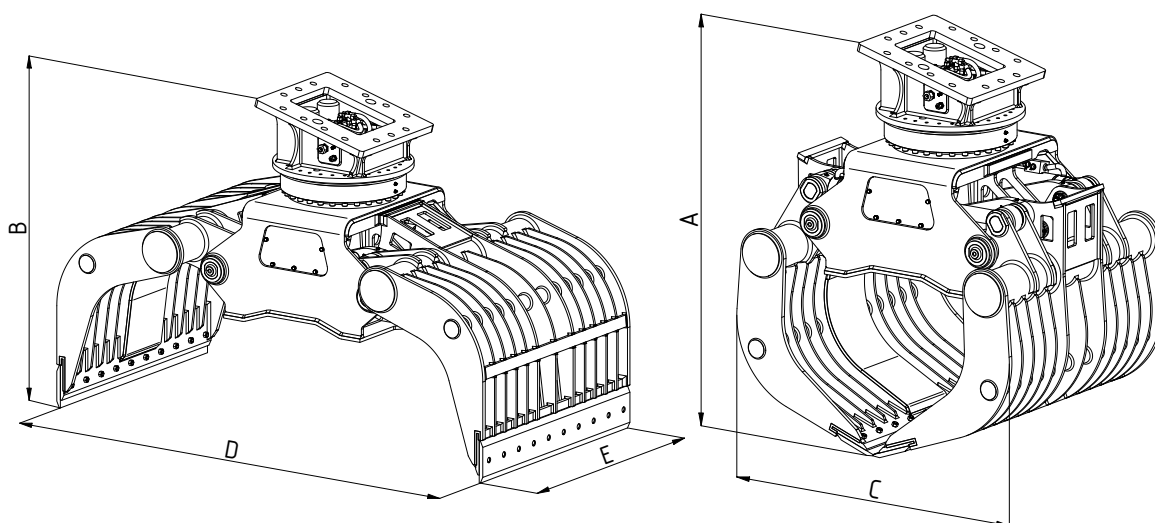

Type	Capacité de charge max. du préhenseur (t)	Capacité de charge max. du moteur d'orientation (t)	Poids sans plaque d'adaptation (kg)	Dimensions (mm)				
				A	B	C	D	E
DG7	8	40	4100	2210	1940	1820	3000	1500

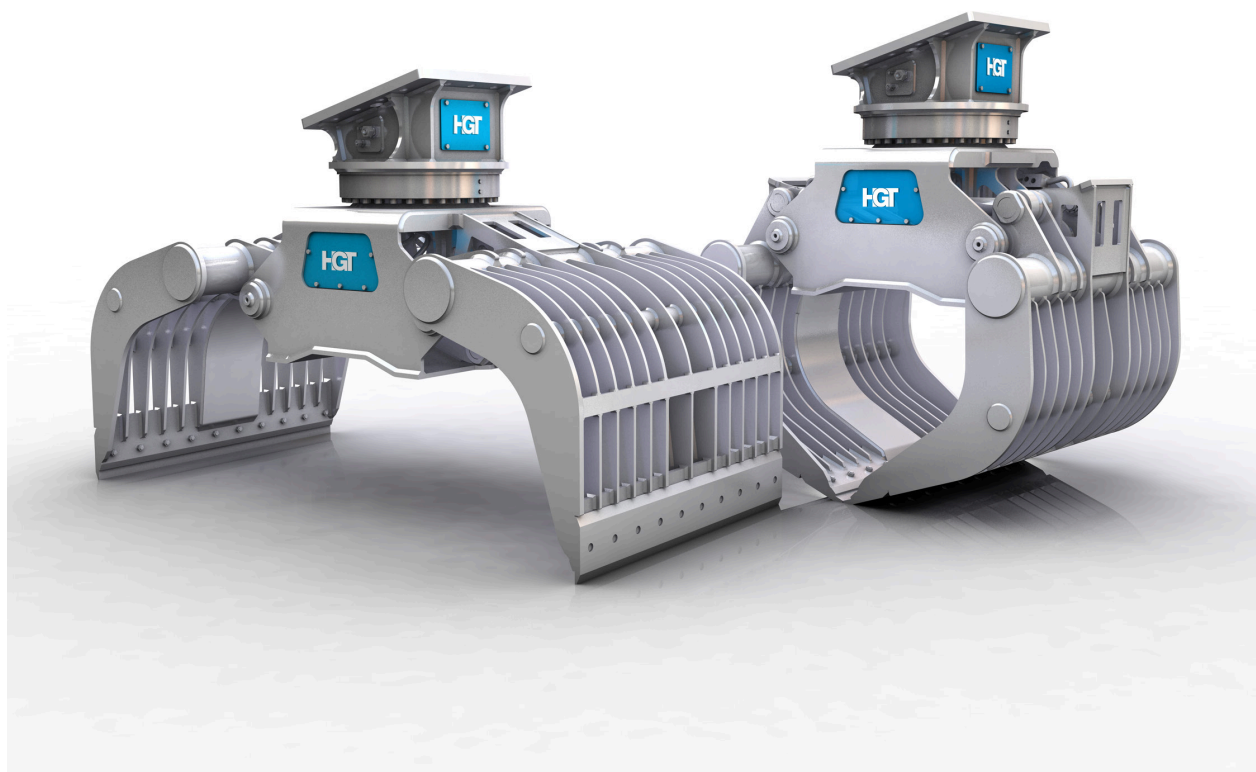

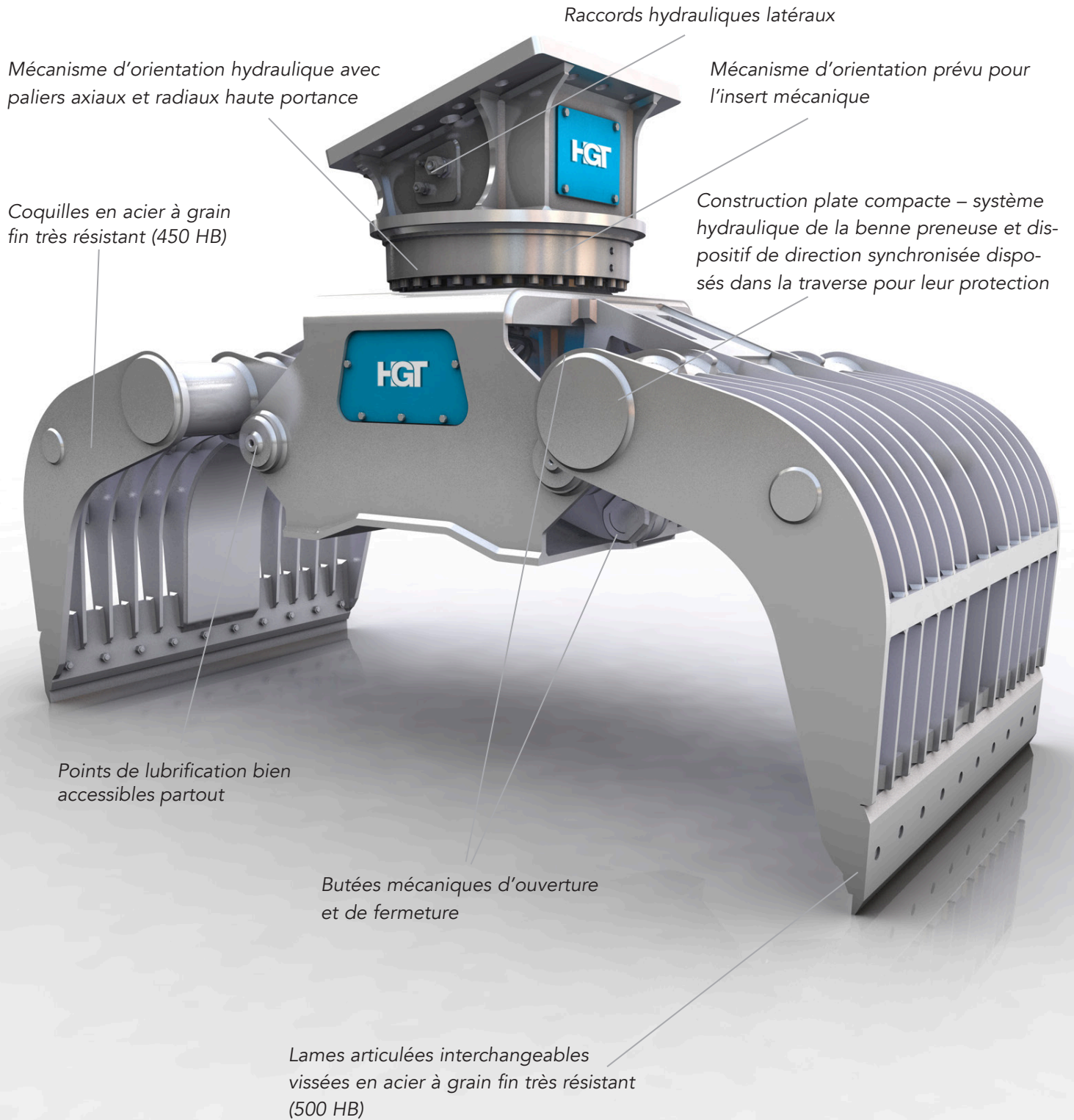

Préhenseur polyvalent pour les applications plus diverses et la manipulation des matériaux les plus variés, telles que la démolition/le tri de gravats, le tri de déchets de construction, le chargement et le tri de matériaux à recycler.