

Série MP



Benne preneuse universelle

MP1.5

Classe de poids de l'excavateur (t) : 4-7
Contenance (l) : 90

Pression de service (bar) : 300 préhension/250 rotation
Force de serrage (kN) : 28

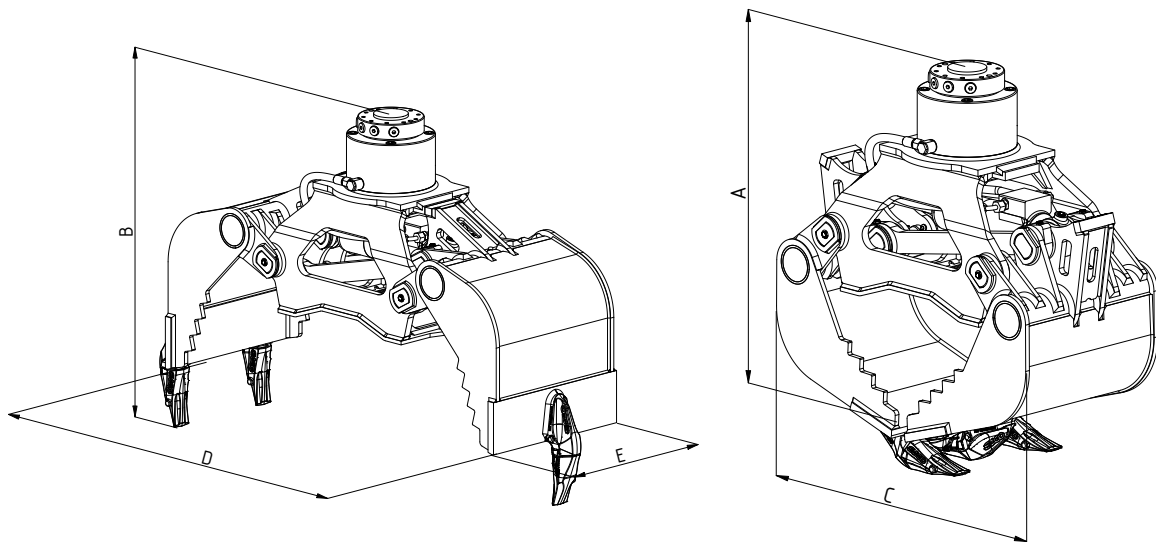

Type	Capacité de charge max. de la benne preneuse (t)	Capacité de charge max. du mécanisme d'orientation (t)	Poids sans plaque d'adaptation (kg)	Nombre des dents	Dimensions (mm)				
					A	B	C	D	E
MP1.5	1,5	5	270	3	900	920	800	1330	450

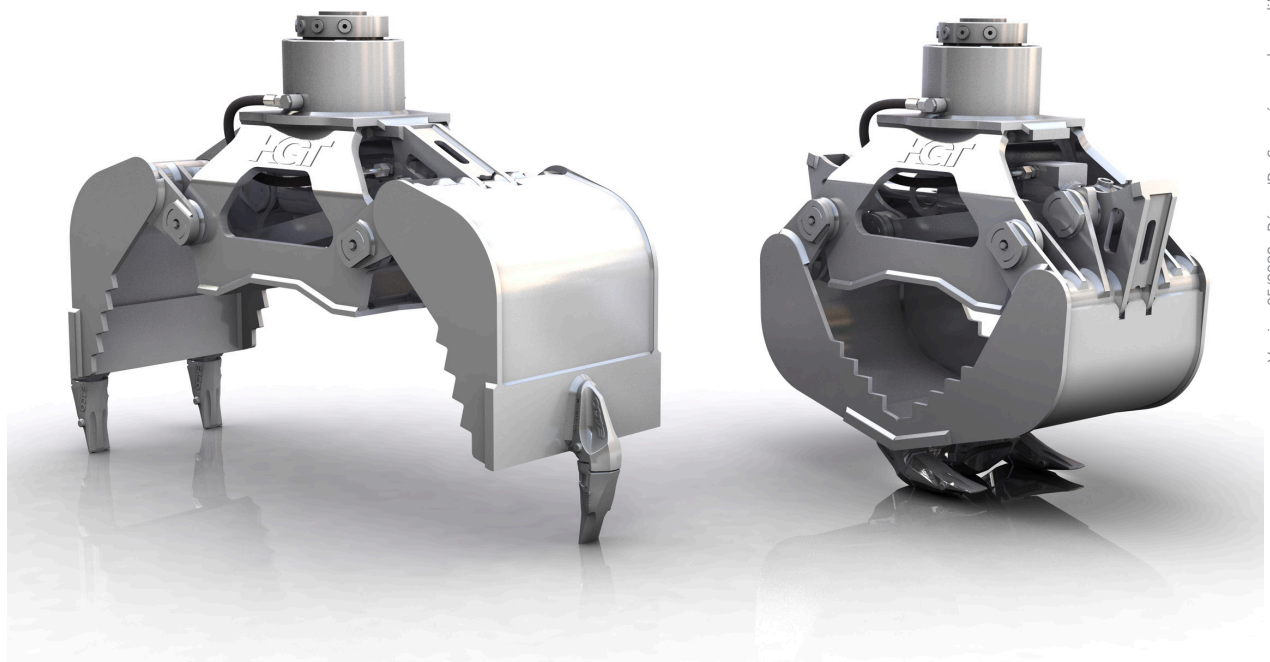

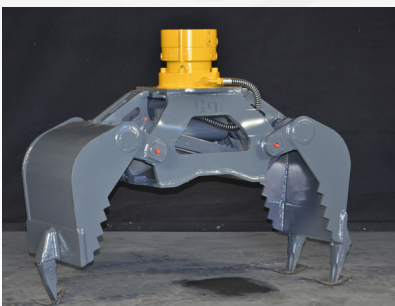
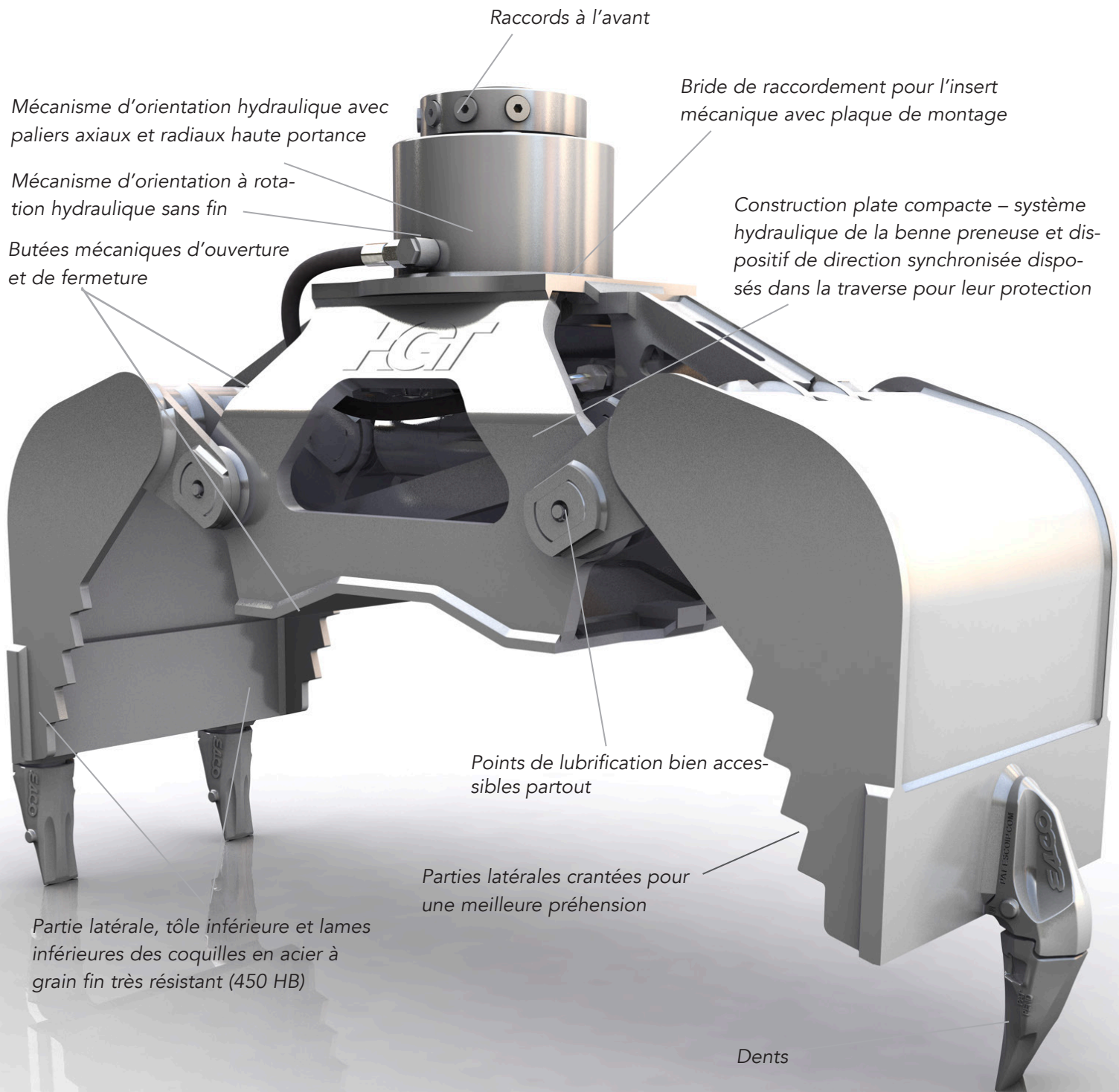

Benne preneuse polyvalente pour les utilisations les plus diverses et la manipulation des matériaux les plus variés, telles que les travaux de placement de pierres, le tri de déchets de construction, le chargement et le tri de matériaux à recycler, la poussée lors de travaux de terrassement, le chargement de produits en vrac grossiers, le chargement de buissons et arbustes.