

Série MP



Benne preneuse universelle

MP3.4

Classe de poids de l'excavateur (t) : 15-20
Contenance (l) : 360

Pression de service (bar) : 350 préhension/140 rotation
Force de serrage (kN) : 55

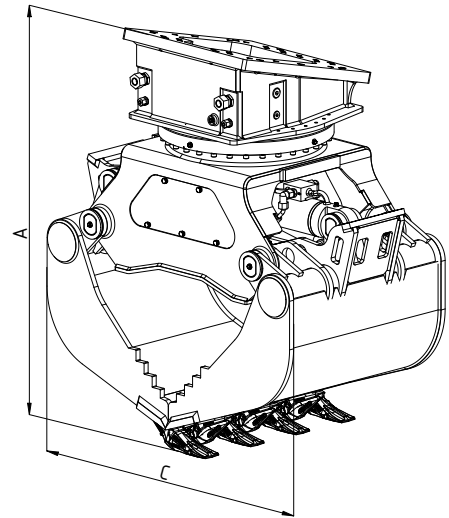
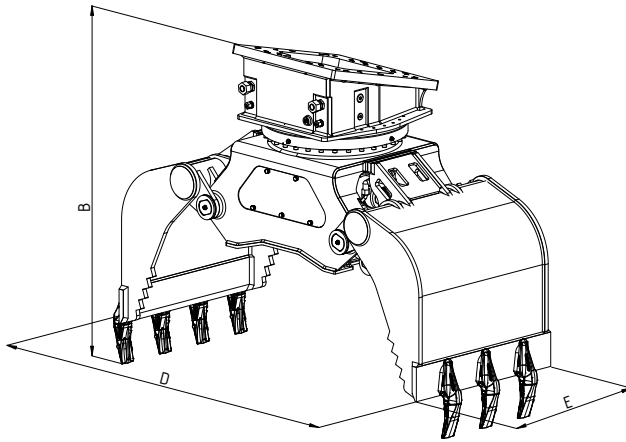

Type	Capacité de charge max. de la benne preneuse (t)	Capacité de charge max. du mécanisme d'orientation (t)	Poids sans plaque d'adaptation (kg)	Nombre de Dents	Dimensions (mm)				
					A	B	C	D	E
MP3.4-800	4	15	1070	7	1470	1500	1200	1930	800



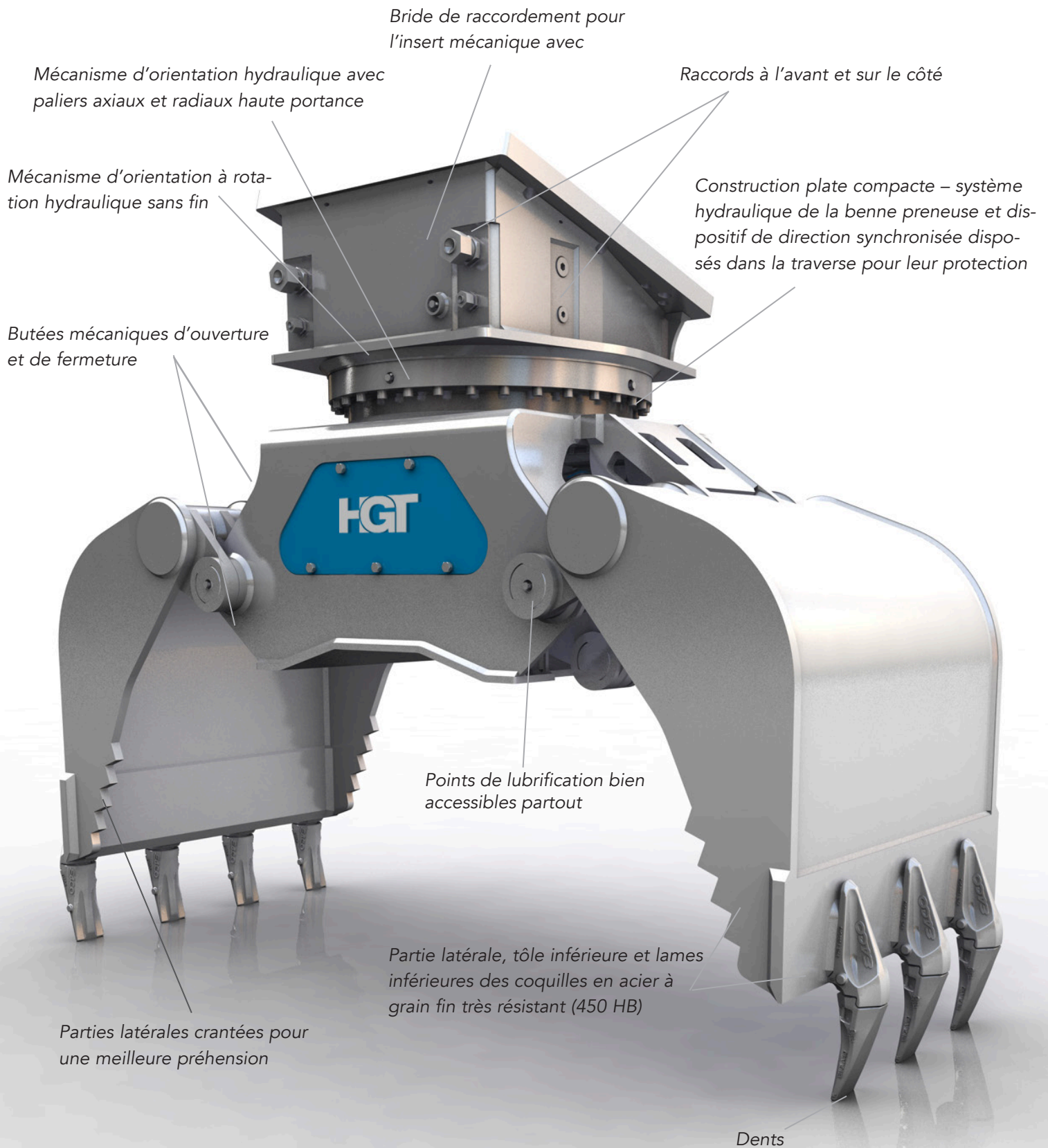

Benne preneuse polyvalente pour les utilisations les plus diverses et la manipulation des matériaux les plus variés, telles que les travaux de placement de pierres, le tri de déchets de construction, le chargement et le tri de matériaux à recycler, la poussée lors de travaux de terrassement, le chargement de produits en vrac grossiers, le chargement de buissons et arbustes.