

Série MT



Grappin de chargement à coquilles multiples

MT3.6-5

Classe de poids de l'excavateur (t) : 15-30
 Capacité de charge (t) : préhenseur : 4/mécanisme
 d'orientation : 15

Pression de service (bar) : 350 préhension/140 rotation
 Régime (tr/min) : 15

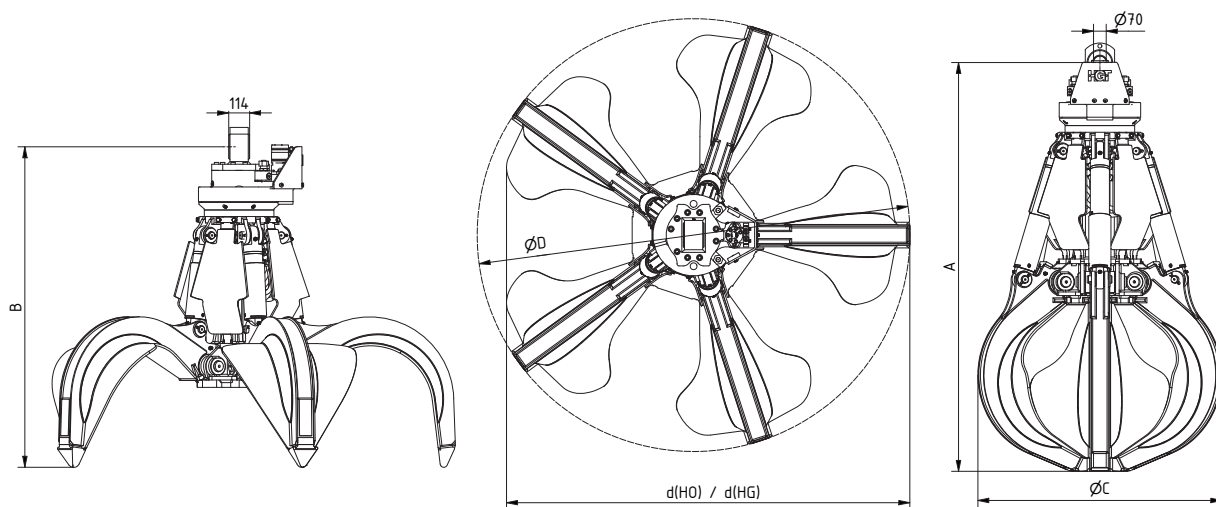

Type	Contenance (l)	Poids (kg)		Dimensions (mm)						
		HO	HG	A	B	C(HO)	C(HG)	D	d(HO)	d(HG)
MT3.6-400-5	400	1369	1425	2134	1810	1280	1280	2109	1937	1982
MT3.6-600-5	600	1419	1492	2236	1856	1371	1371	2295	2105	2155
MT3.6-800-5	800	1452	1566	2339	1903	1463	1463	2483	2275	2340



Semi-ouvert (HO) Semi-fermé (HG)

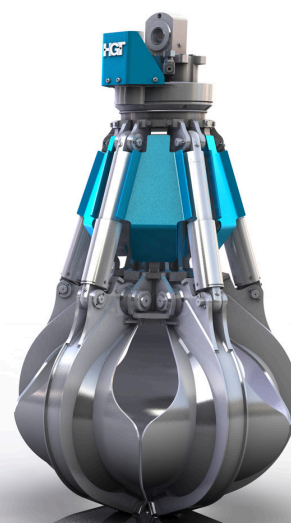

Pièce de raccordement pour suspension de préhenseur à cardan

Mécanisme d'orientation à rotation hydraulique sans fin

Tôle de protection des flexibles pour les raccords hydrauliques au niveau du mécanisme d'orientation

Protection de tige de piston

Vérin de levage avec amortissement en fin de course

Coquilles interchangeables au sein de l'ensemble de la série et complètement en HB 450

Paliers des points de rotation des coquilles de grande surface

Pointes de coquille en acier au manganèse



Grappin de manutention et de tri spécial pour les matériaux grossiers et encombrants, tels que dans les carrières, la récupération de ferraille, les entreprises de déchets et de recyclage. Livrable en version à 4 ou 5 bras