

Grappin de chargement à coquilles multiples

MT4.1-4 (avec DWP-15)

Classe de poids de l'excavateur (t) : 30-55
 Capacité de charge (t) : préhenseur : 8/mécanisme
 d'orientation : 15

Pression de service (bar) : 350 préhension/140 rotation
 Régime (tr/min) : 15

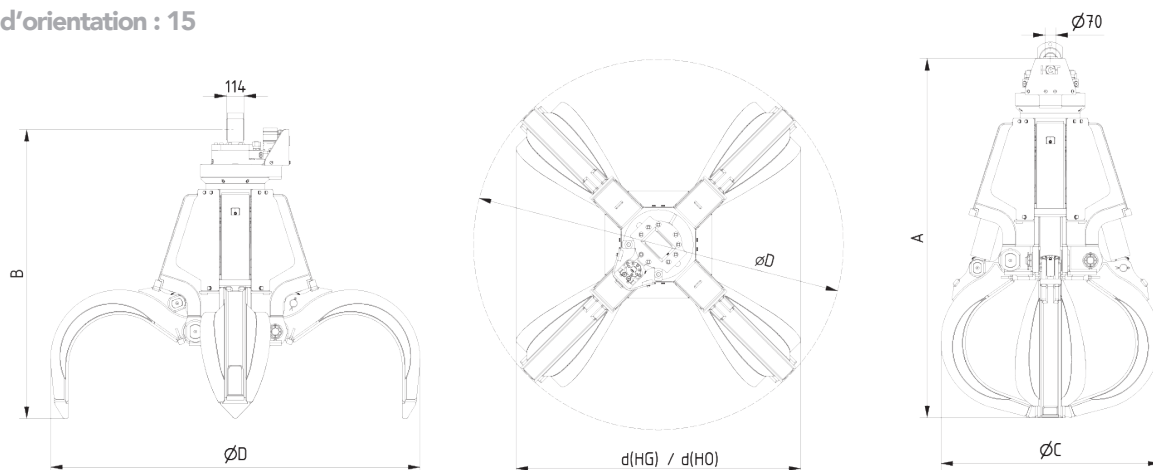

Type	Contenance (l)	Poids (kg)		Dimensions (mm)						
		HO	HG	A	B	C(HO)	C(HG)	D	d(HO)	d(HG)
MT4.1-400-4	400	1648	1752	2168	1799	1350	1470	2160	1635	1928
MT4.1-600-4	600	1696	1848	2288	1840	1400	1550	2360	1815	2118
MT4.1-800-4	800	1744	1943	2437	1891	1470	1650	2640	2009	2322



Semi-ouvert (HO) Semi-fermé (HG)

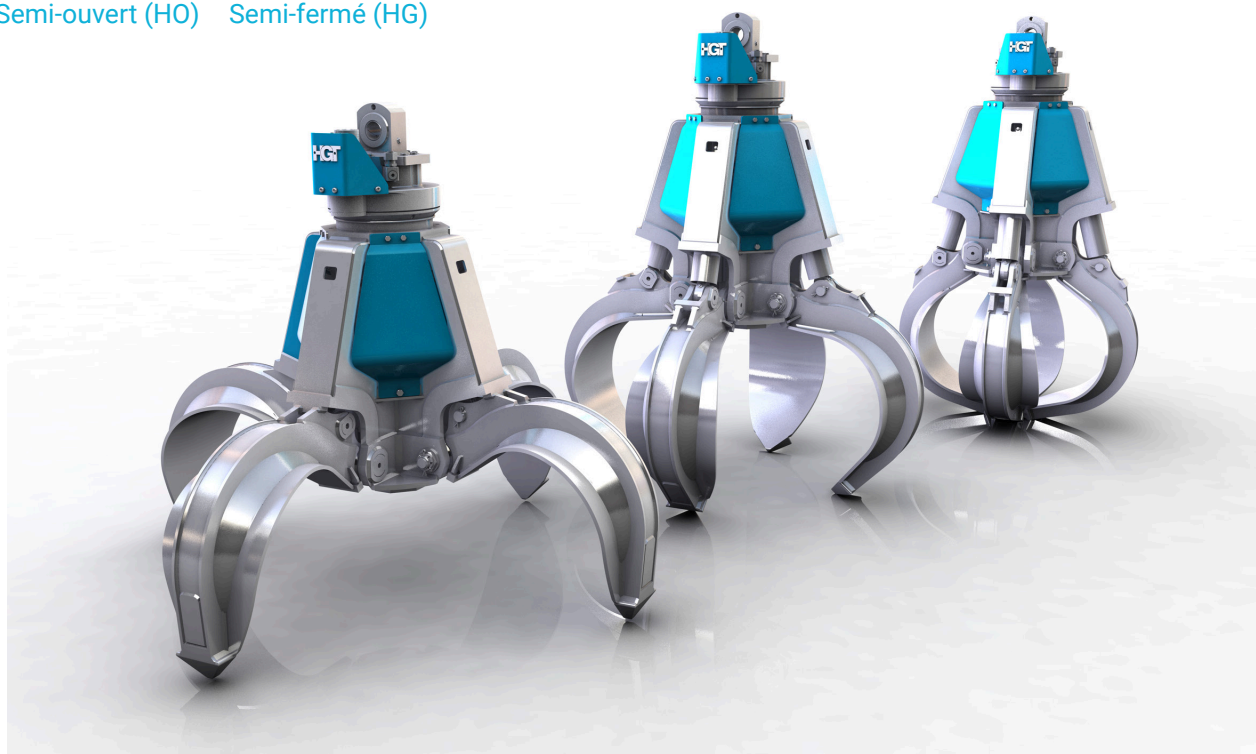

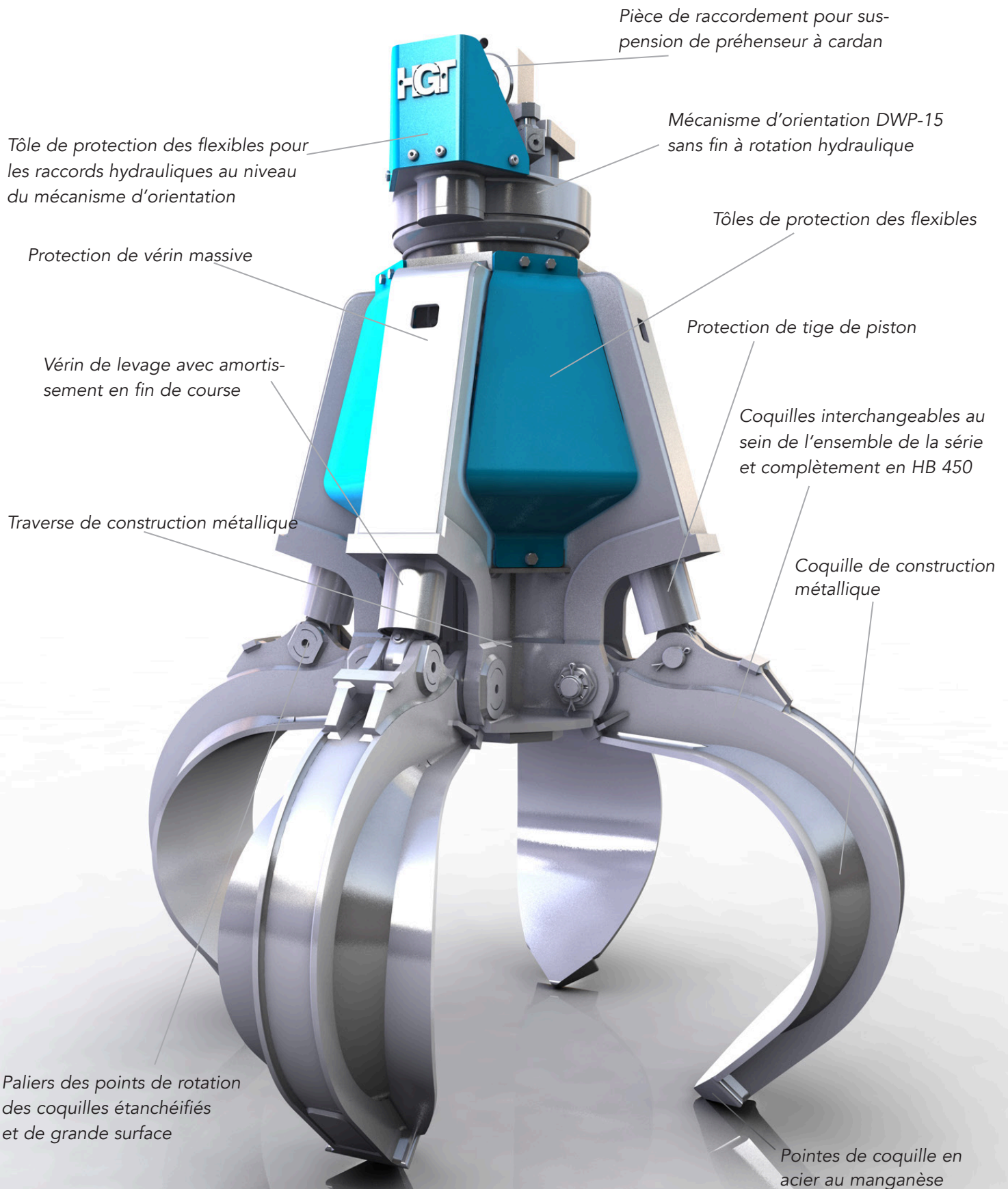

Grappin de manutention et de tri spécial pour les matériaux grossiers et encombrants, tels que dans les carrières, la récupération de ferraille, les entreprises de déchets et de recyclage. Livrable en version à 4 ou 5 bras