

Série MT



Grappin de chargement à coquilles multiples

MT7.6-6

Classe de poids de l'excavateur (t) : 100-220

Capacité de charge (t) : préhenseur : 15/mécanisme d'orientation : 40

Pression de service (bar) : 350 préhension/140 rotation

Régime (tr/min) : 8

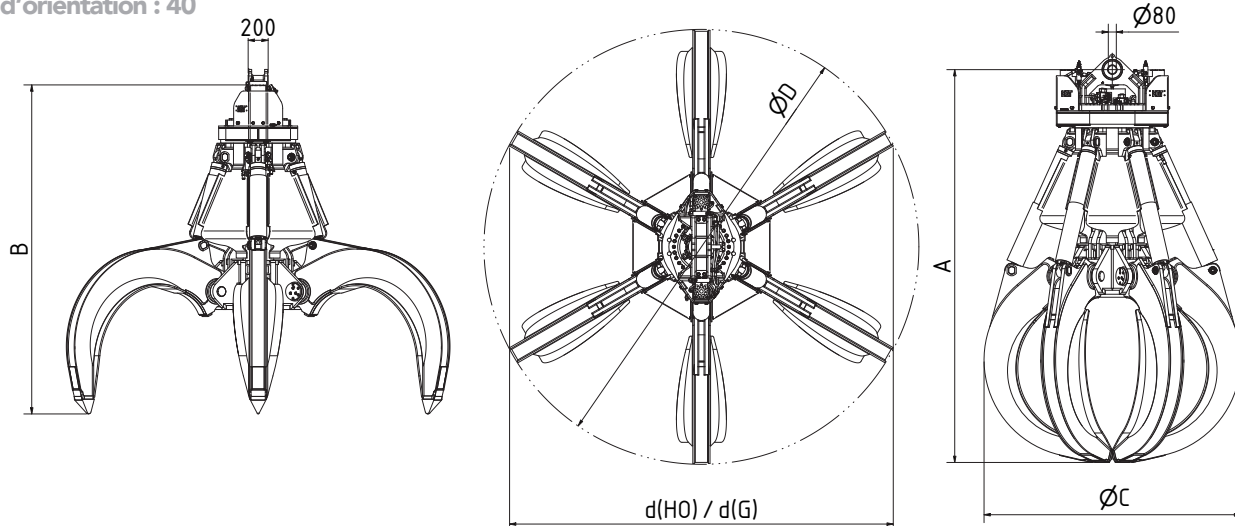

Type	Contenance (l)	Poids (kg)		Dimensions (mm)					
		HO	HG	A	B	C	D	d(HO)	d(HG)
MT7.6-3000-6	3000	7350	7700	3950	3300	2600	4350	3840	3840
MT7.6-4000-6	4000	7450	7900	4010	3325	2850	4570	4020	4020
MT7.6-5000-6	5000	7575	8160	4100	3360	3050	4740	4180	4180
MT7.6-8000-6	8000	7865	8800	4370	3480	3400	5300	4660	4660

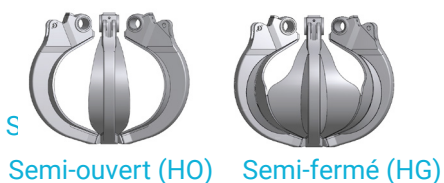

S

Semi-ouvert (HO) Semi-fermé (HG)

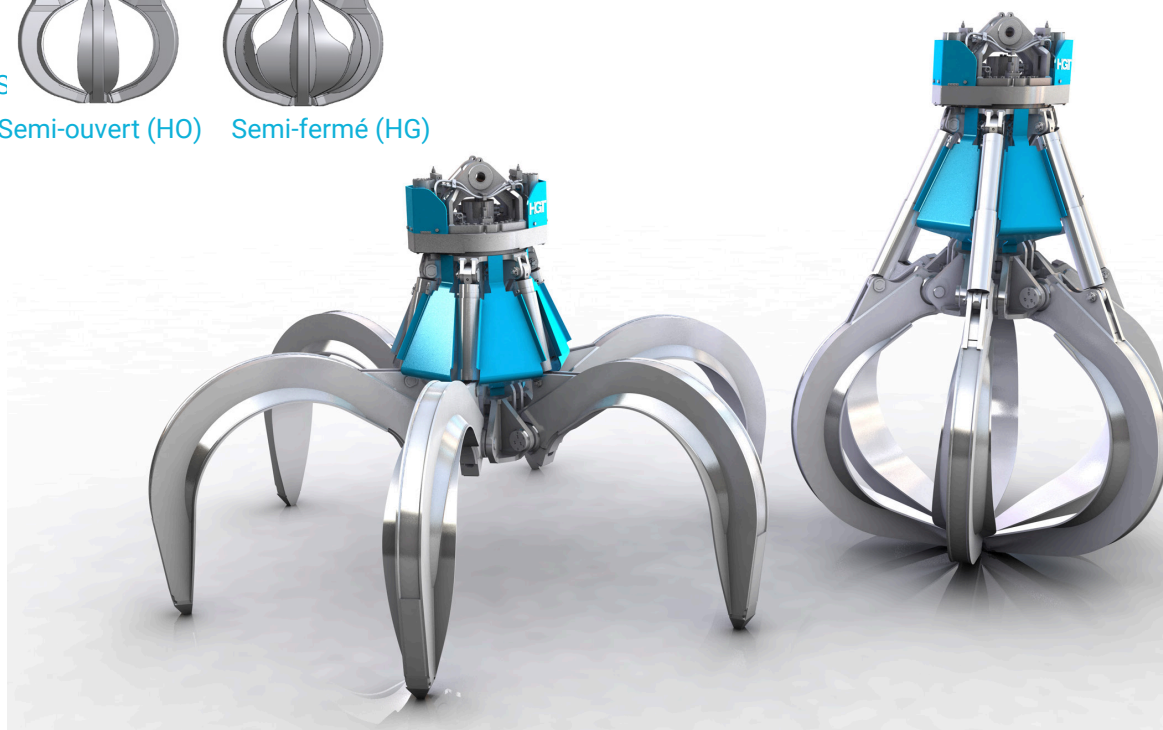

Pièce de raccordement pour suspension de préhenseur à cardan

Tôle de protection des flexibles pour les raccords hydrauliques au niveau du mécanisme d'orientation

Mécanisme d'orientation à rotation hydraulique sans fin

Vérin de levage avec amortissement en fin de course

Tôles de protection des flexibles

Paliers des points de rotation des coquilles étanchéifiés et de grande surface

Protection de tige de piston

Coquilles interchangeables au sein de l'ensemble de la série et complètement en HB 450

Pointes de coquille en acier à grain fin résistant à l'usure



Grappin de manutention et de tri spécial pour les matériaux grossiers et encombrants, tels que dans les carrières, la récupération de ferraille, les entreprises de déchets et de recyclage.