

Série OQC



Outils de chargement OQC

OQC-MT3.6-4

Classe de poids de l'excavateur (t) : 15-30
Capacité de charge (t) : 4

Pression de service (bar) : 350 préhension

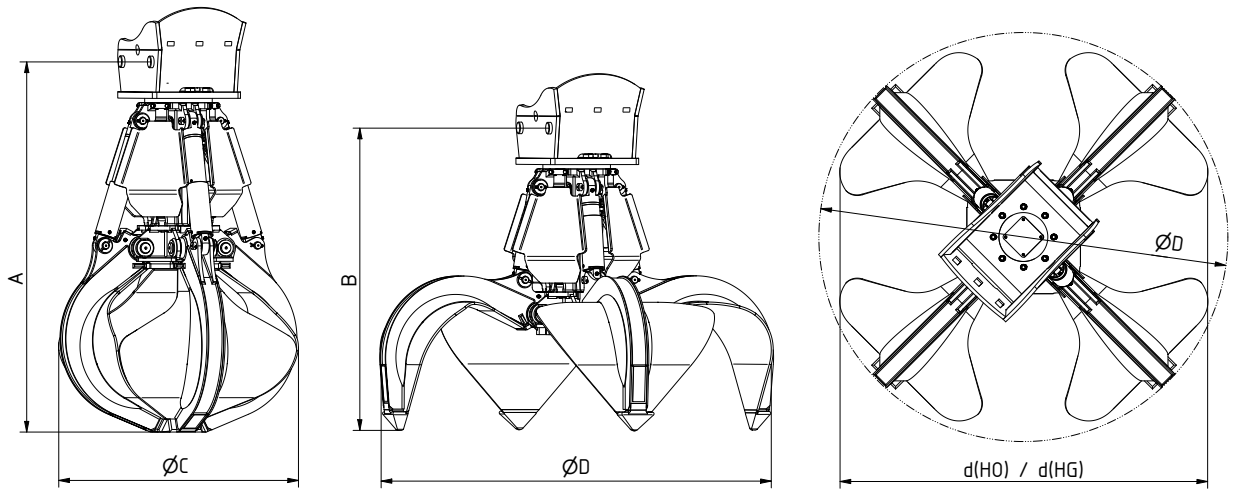

Type	Contenance (l)	Poids (kg)		Dimensions (mm)						
		HO	HG	A	B	C(HO)	C(HG)	D	d(HO)	d(HG)
OQC65-MT3.6-400-4	400	1174	1297	1981	1657	1280	1410	2109	1940	1980
OQC65-MT3.6-600-4	600	1208	1353	2083	1703	1371	1501	2295	2105	2155
OQC65-MT3.6-800-4	800	1234	1430	2186	1750	1463	1659	2483	2275	2340



Adaptateur de changement rapide OQ

Tôles de protection des flexibles

Vérin de levage avec amortissement en fin de course

Butées mécaniques d'ouverture et de fermeture

Protection de tige de piston

Coquilles interchangeables au sein de l'ensemble de la série et complètement en HB 450

HGT

Paliers des points de rotation des coquilles étanchéifiés et de grande surface

Pointes de coquille en acier au manganèse

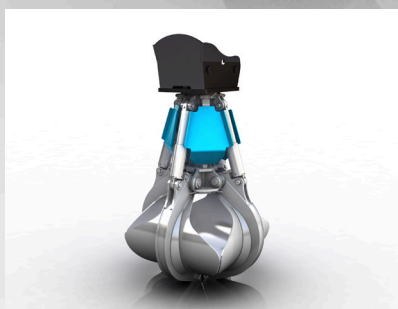

Grappin de manutention et de tri spécial pour les matériaux grossiers et encombrants, tels que dans les carrières, la récupération de ferraille, les entreprises de déchets et de recyclage. Livrable en version à 4 ou 5 bras