

Série OQC



Outils de chargement OQC

# OQC-MT3.6-5

Classe de poids de l'excavateur (t) : 15-30  
Capacité de charge (t) : 4

Pression de service (bar) : 350 préhension

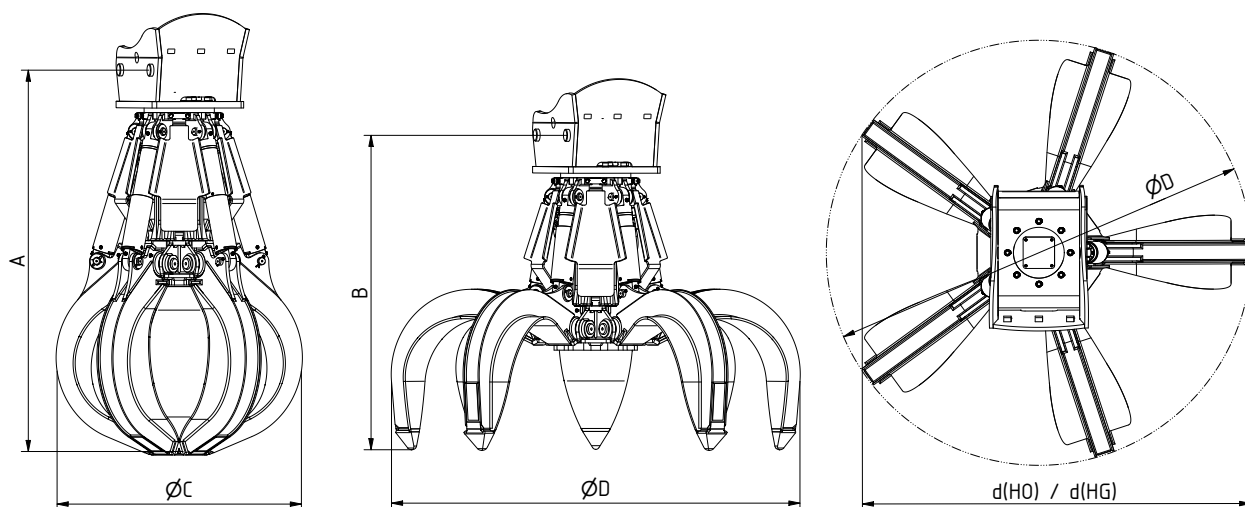

Type	Contenance (l)	Poids (kg)		Dimensions (mm)						
		HO	HG	A	B	C(HO)	C(HG)	D	d(HO)	d(HG)
OQC65-MT3.6-400-5	400	1281	1362	1981	1657	1280	1280	2109	1937	1982
OQC65-MT3.6-600-5	600	1324	1423	2083	1703	1371	1371	2295	2105	2155
OQC65-MT3.6-800-5	800	1352	1497	2186	1750	1463	1463	2483	2275	2340



Adaptateur de changement rapide OQ

Vérin de levage avec amortissement en fin de course

Protection de tige de piston

Coquilles interchangeables au sein de l'ensemble de la série et complètement en HB 450

Tôles de protection des flexibles

Butées mécaniques d'ouverture et de fermeture

HGT

Paliers des points de rotation des coquilles étanchéifiés et de grande surface

Pointes de coquille en acier au manganèse



Grappin de manutention et de tri spécial pour les matériaux grossiers et encombrants, tels que dans les carrières, la récupération de ferraille, les entreprises de déchets et de recyclage. Livrable en version à 4 ou 5 bras