

Série OQC



Outils de chargement OQC

OQC-MT4.6-4

Classe de poids de l'excavateur (t) : 30-55
Capacité de charge (t) : 8

Pression de service (bar) : 350 préhension

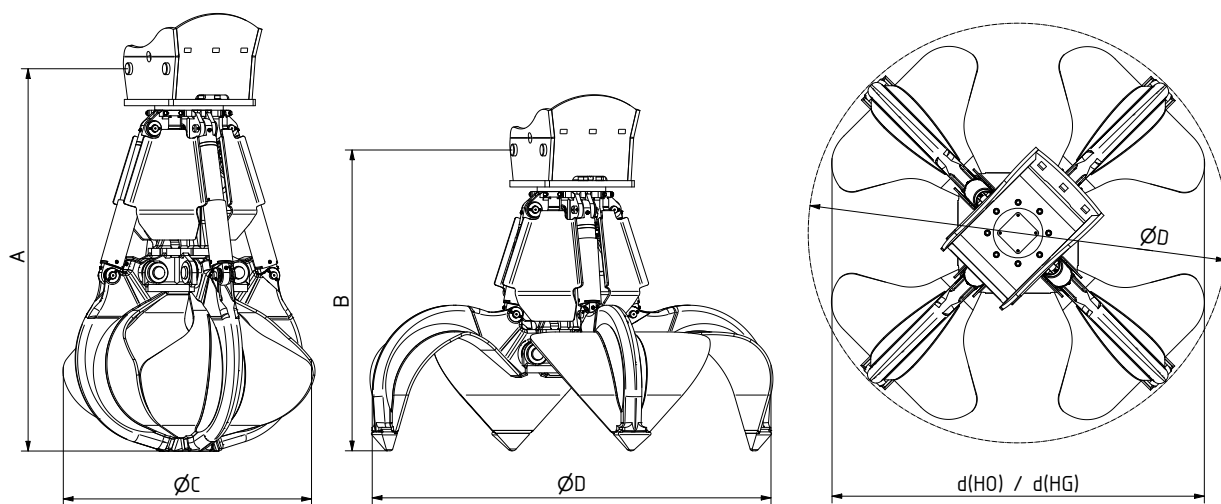

Type	Contenance (l)	Poids (kg)		Dimensions (mm)						
		HO	HG	A	B	C (HO)	C(HG)	D	d(HO)	d(HG)
OQC65-MT4.6-400-4	400	1570	1720	2032	1637	1350	1400	2160	1630	1915
OQC65-MT4.6-600-4	600	1600	1790	2117	1667	1360	1500	2320	1755	2070
OQC65-MT4.6-800-4	800	1685	1930	2252	1712	1540	1640	2600	1935	2280



Adaptateur de changement rapide OQ

Tôles de protection des flexibles

Vérin de levage avec amortissement en fin de course

Protection de tige de piston

Coquilles interchangeables au sein de l'ensemble de la série et complètement en HB 450

Butées mécaniques d'ouverture et de fermeture

HGT

Paliers des points de rotation des coquilles étanchéifiés et de grande surface

Pointes de coquille en acier au manganèse



Grappin de manutention et de tri spécial pour les matériaux grossiers et encombrants, tels que dans les carrières, la récupération de ferraille, les entreprises de déchets et de recyclage. Livrable en version à 4 ou 5 bras