

## Benne preneuse de chargement pour bois

# TG1

Classe de poids de l'excavateur (t) : 4-7  
 Capacité de charge (t) : préhenseur : 4/mécanisme  
 d'orientation : 2,5

Pression de service (bar) : 300 préhension/250 rotation  
 Régime (tr/min) : 12  
 Longueur de grume (m) : 4

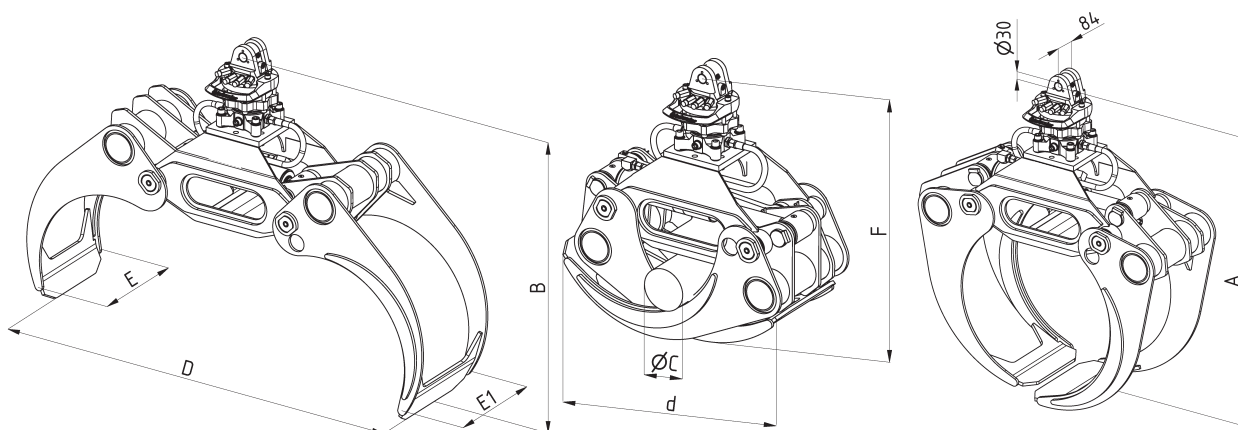

Type	Contenance (m <sup>2</sup> )	Poids (kg)	Dimensions (mm)						
			A	B	C	d	D	E/E1	F
TG1-280	0,28	200	1133	1090	110	820	1323	360/424	837
TG1-350	0,35	215	1193	1134	149	873	1423	360/424	890



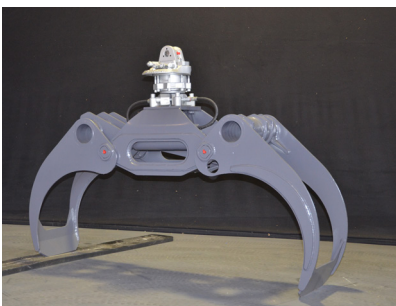
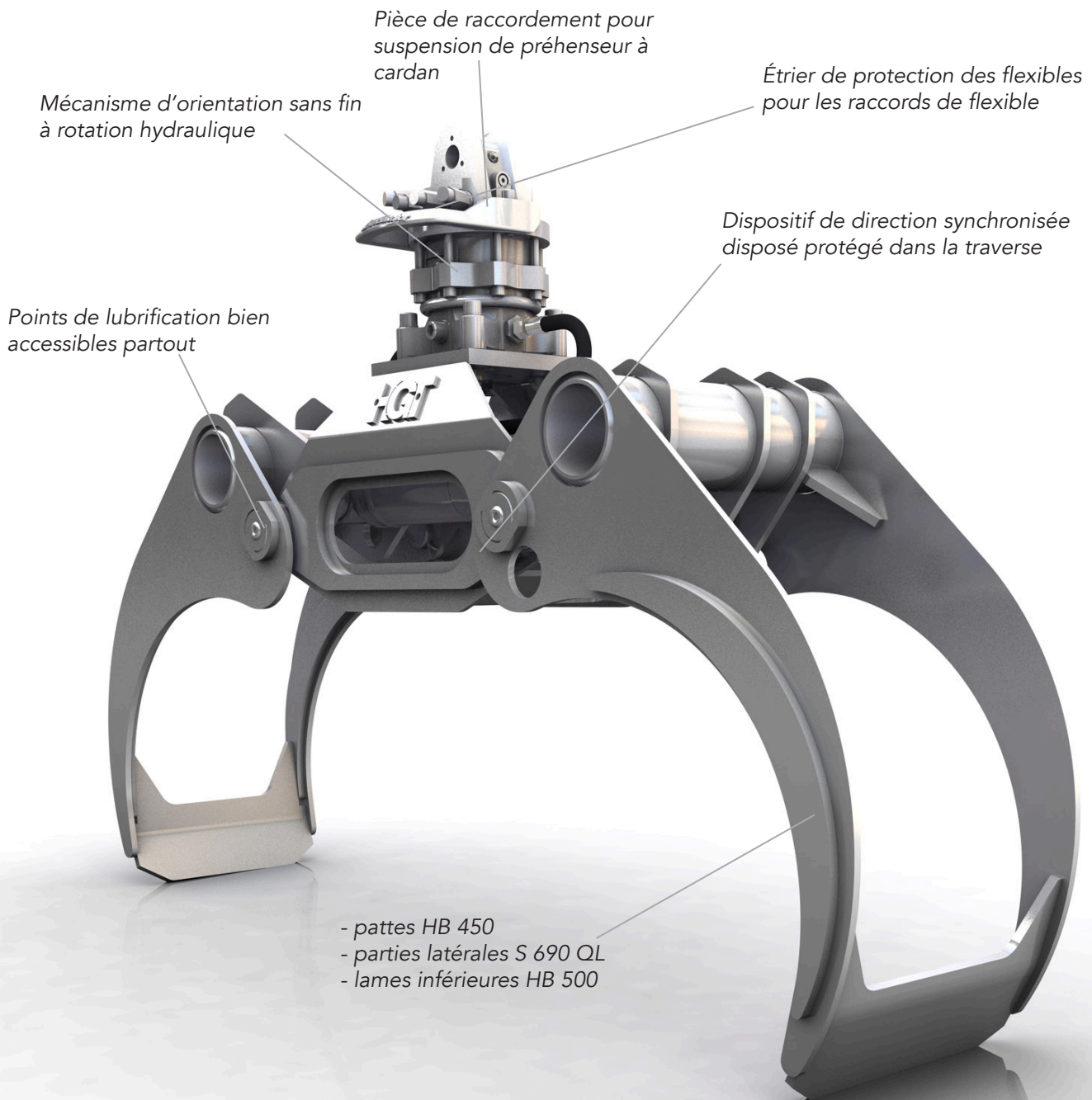

Grappin pivotant pour les grumes et bois ronds. Grâce à leur forme de pince, les grappins à grumes TG1 peuvent facilement saisir une ou plusieurs grumes de différents diamètres au sol, sur des piles ou des camions, et les maintenir et les manipuler en toute sécurité.